

PROJECTE DE REFORMA DEL PASSEIG DE VILANOVA I DE LA PLAÇA JAUME MARSÉ

Ajuntament de Cubelles

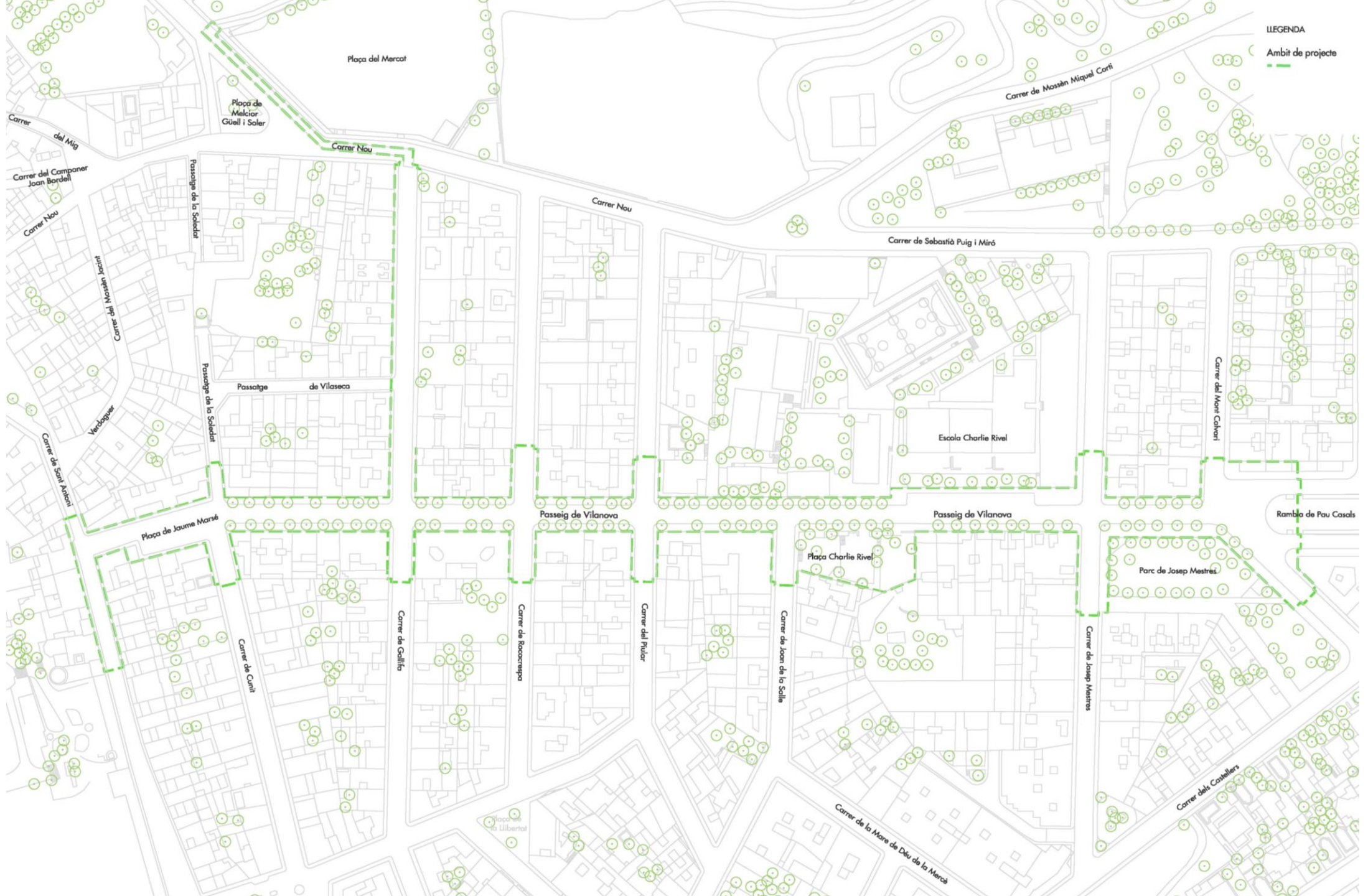



LEGENDA
Ambit de projecte



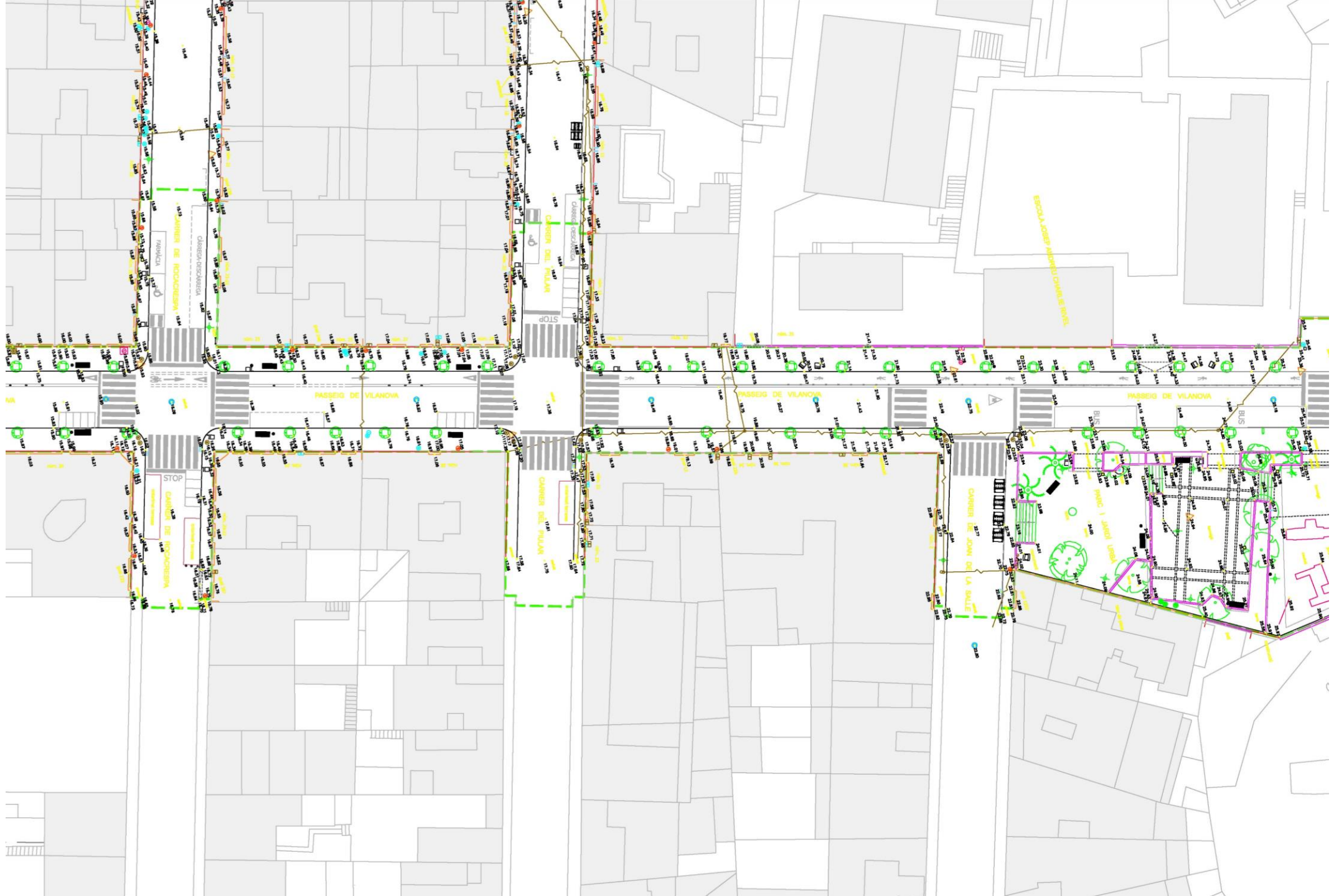

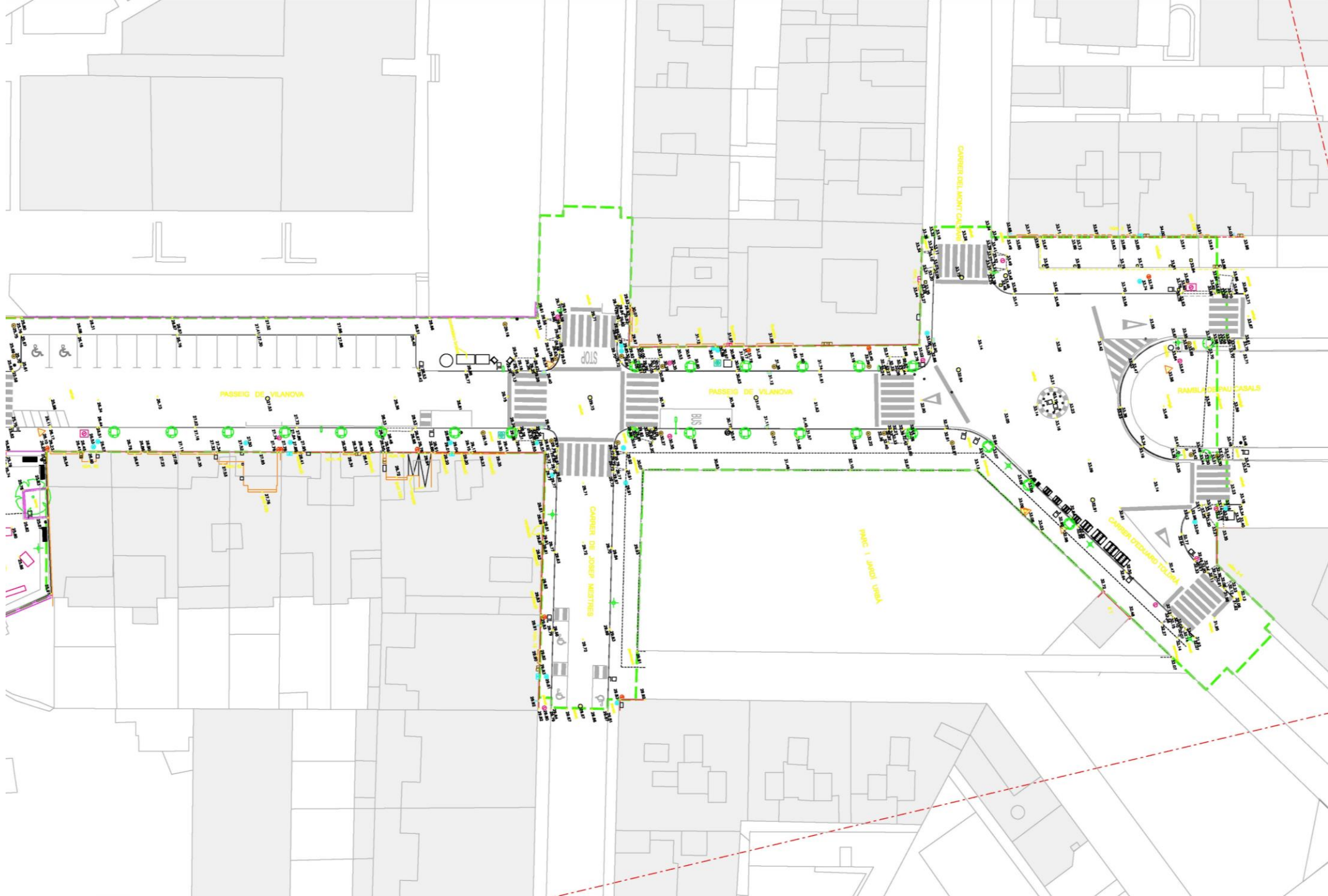

LLEGENDA

Mobilitat local

Mobilitat general

Sector modificat

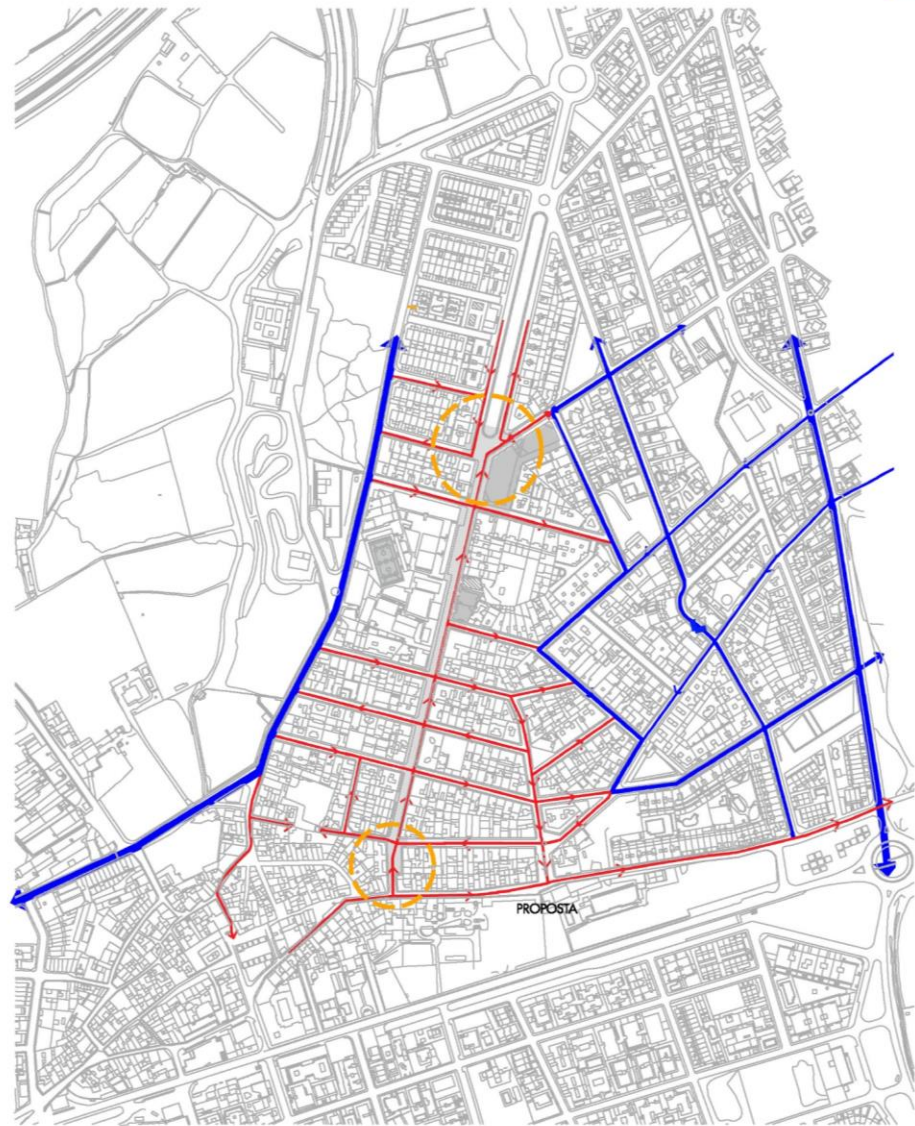
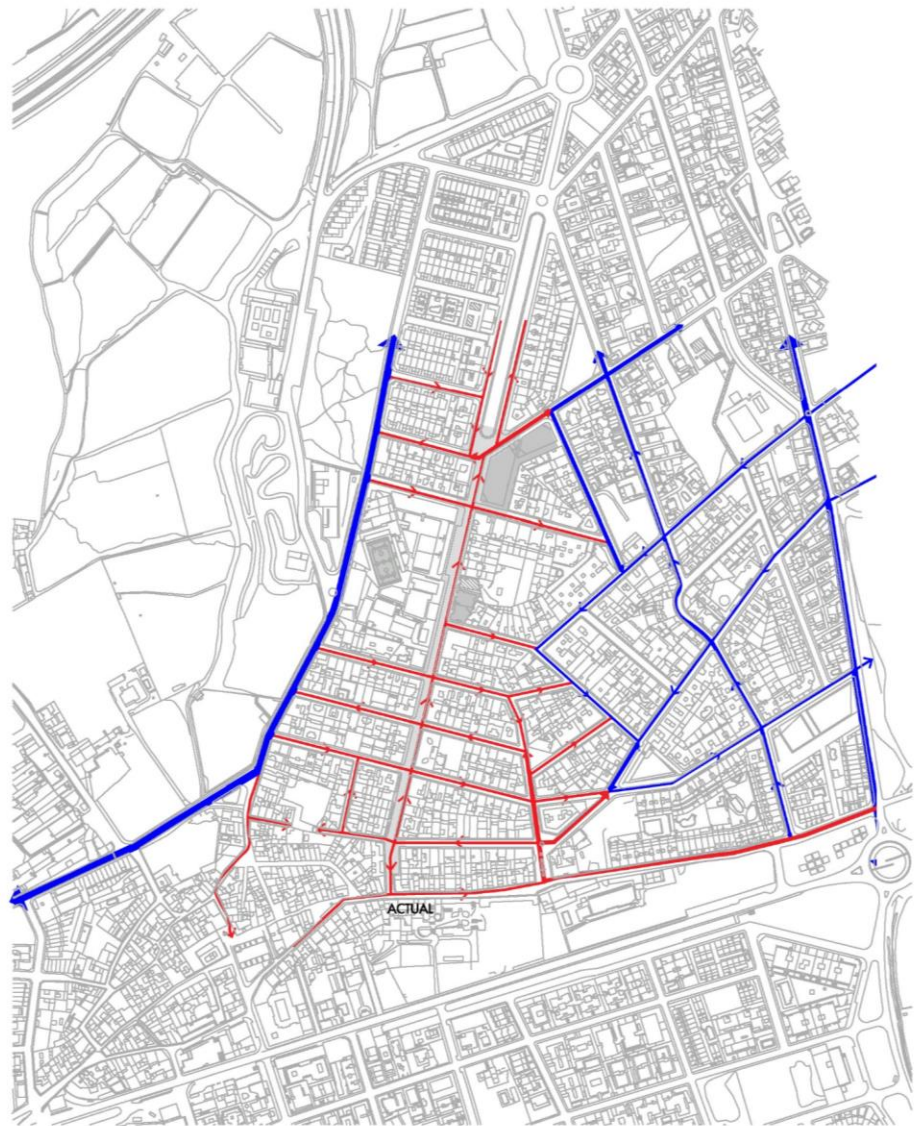



ACTUAL

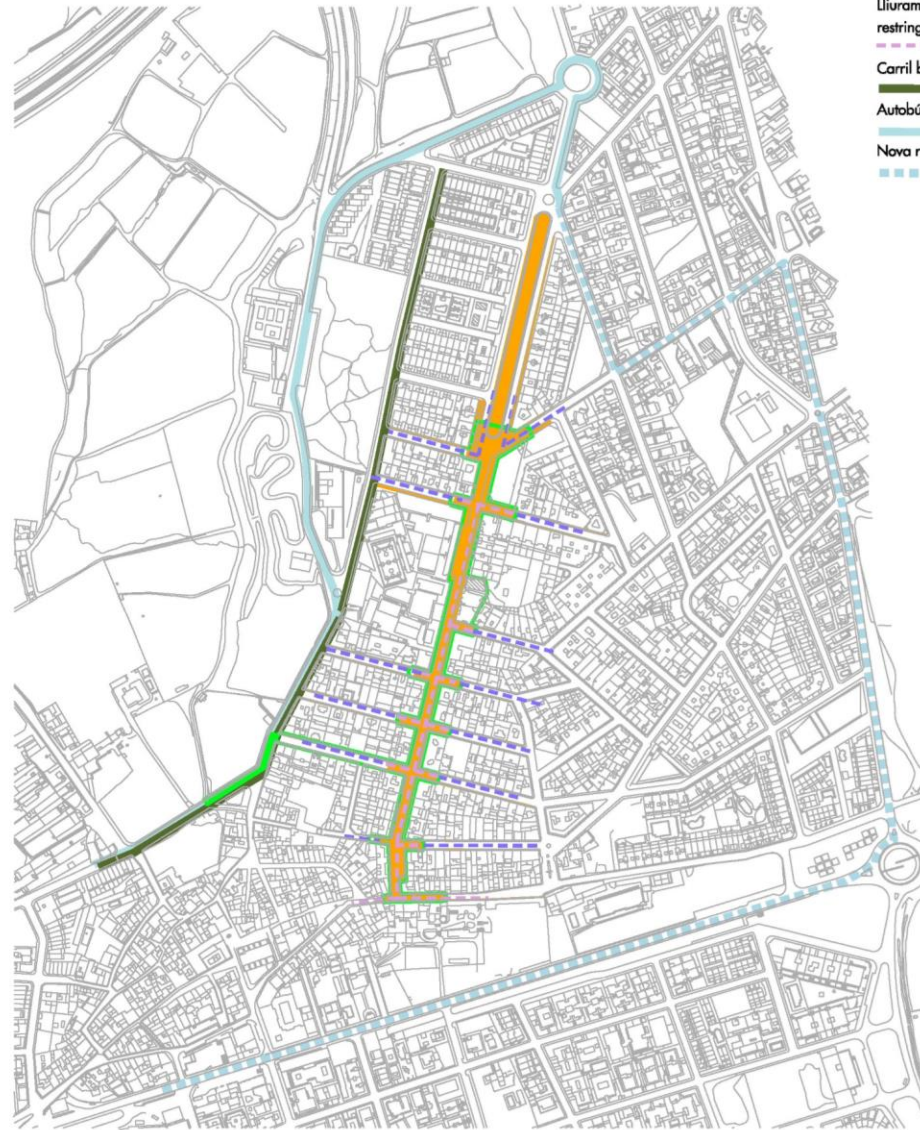

PROPOSTA

LEGENDA

Ambit



Vianants



Lliuraments i emergències



Lliurament en horari restringit



Carril bicicleta



Autobús



Nova ruta











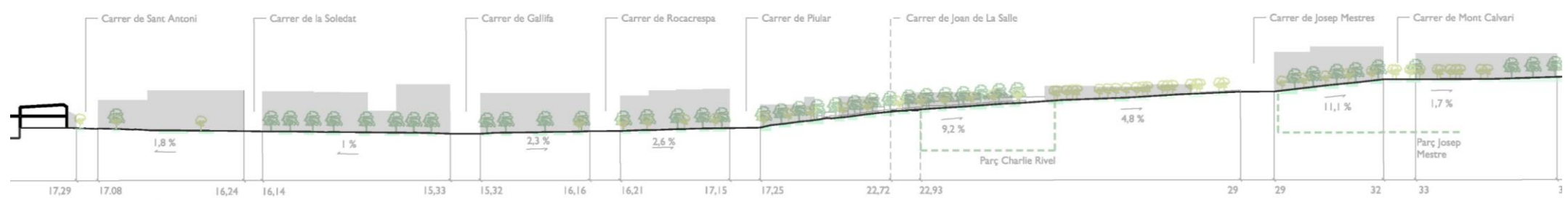



LEGENDA

- Ambit de projecte
- Fanal Homann Park: 69 unitats
- Reixa embornal: 21 unitats
- Paviment podotàctil (crossing)
- Paviment podotàctil (warning)
- Llosa Vulcano desierta (60x40x10cm / 10x20x10cm)
- Llosa Vulcano marfil (60x40x10cm / 30x20x10cm)
- Llosa Vulcano arena (60x40x10cm / 30x20x10cm)
- Granet Quintana

Carrer de Sant Antoni

Carrer de Cunit

Carrer de Galícia

LEGENDA

-  Ambit de proiecte
-  Fanal Homann Park: 69 unitats
-  Reixa embornal: 21 unitats
-  Paviment podotàctil (crossing)
-  Paviment podotàctil (warning)
-  Llosa Vulcano desierto (60x40x10cm / 10x20x10cm)
-  Llosa Vulcano marfil (60x40x10cm / 30x20x10cm)
-  Llosa Vulcano arena (60x40x10cm / 30x20x10cm)
-  Granet Quintana

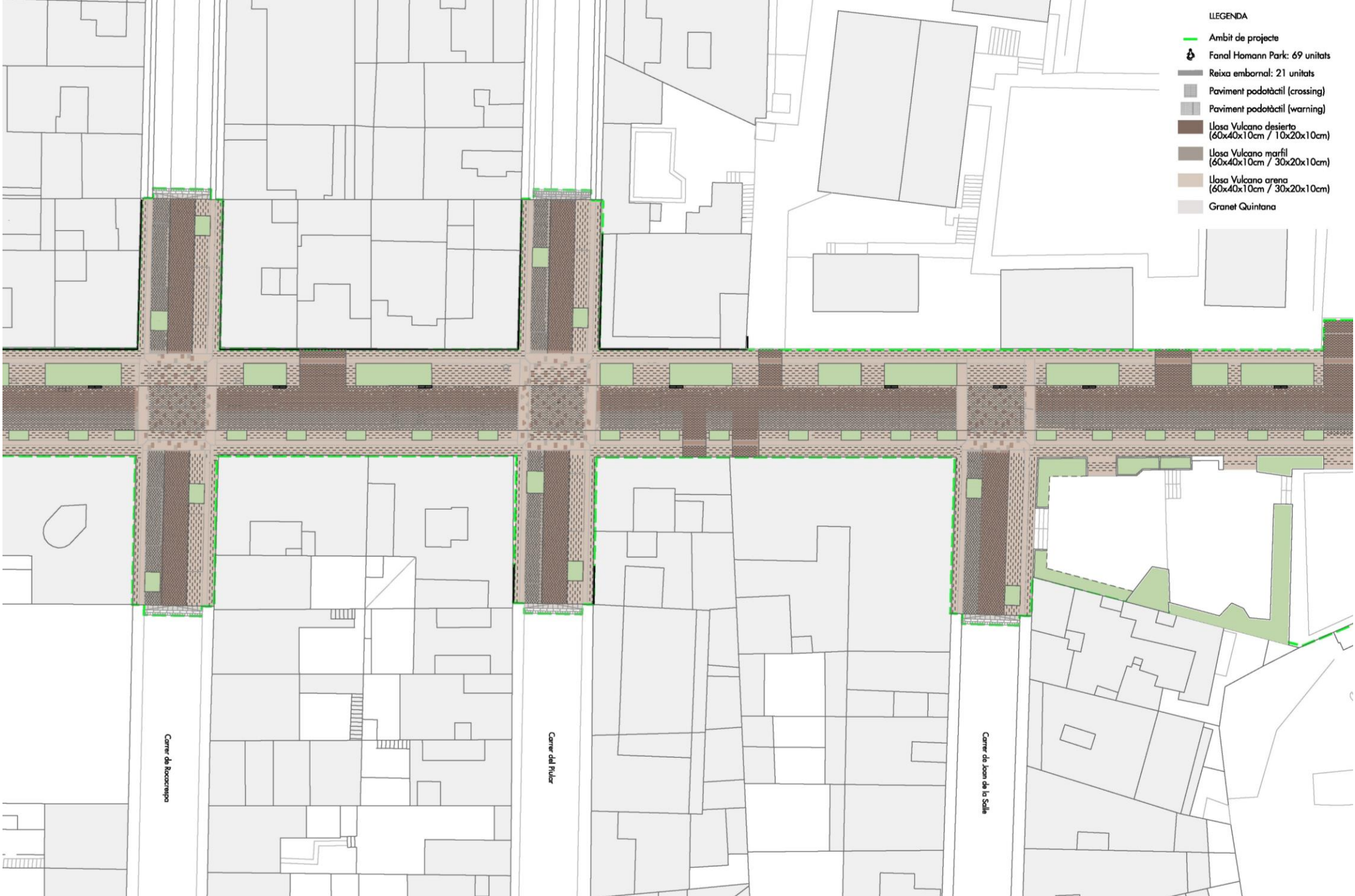

Carrer de Rocorenga

Carrer del Fluvià

Carrer de Joan de la Salle

LEGENDA

- Ambit de projecte
- Fanal Homann Park: 69 unitats
- Reixa embornal: 21 unitats
- Paviment podotàctil (crossing)
- Paviment podotàctil (warning)
- Llosa Vulcano desierto (60x40x10cm / 10x20x10cm)
- Llosa Vulcano marfil (60x40x10cm / 30x20x10cm)
- Llosa Vulcano arena (60x40x10cm / 30x20x10cm)
- Granel Quintana



LLEGENDA

- Ambit de projecte
- 🗑️ Fanal Homann Park: 69 unitats
- Paperegena, Escofet Ø67 x 80 cm: 20 unitats
- Banc límit 175 cm: 24 unitats
- Banc límit 60: 24 unitats
- 🌀 Boomerang, Escofet: 2 unitats
- Bonnie, Escofet: 2 unitats
- ▽ Extasi, Escofet: 2 unitats
- Font Atlántida, Escofet Ø47 x 80 cm: 2 unitats







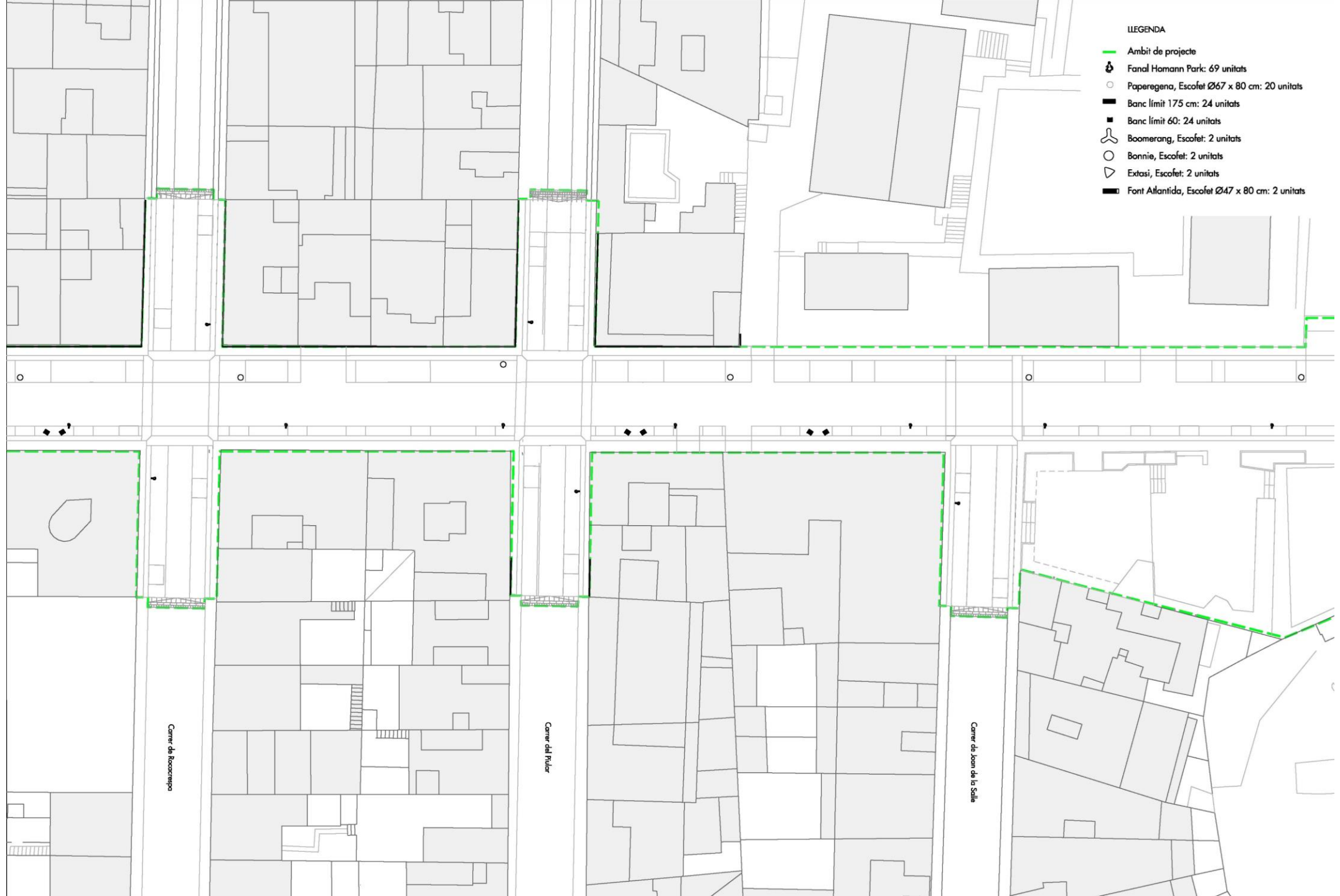

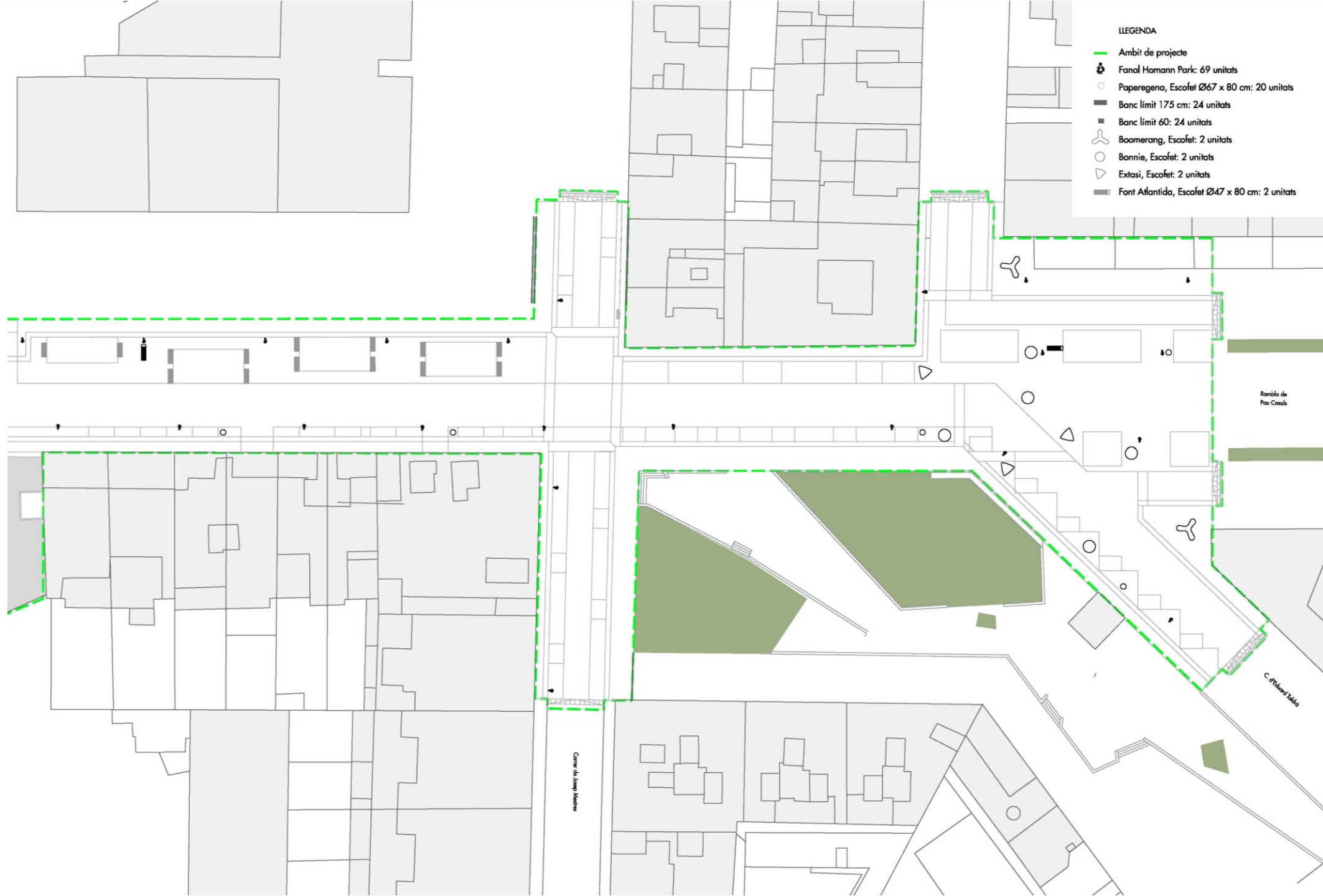

LLEGENDA

- Ambit de projecte
- 🗑️ Fanal Homann Park: 69 unitats
- Paperegena, Escofet Ø67 x 80 cm: 20 unitats
- Banc límit 175 cm: 24 unitats
- Banc límit 60: 24 unitats
- 🌀 Boomerang, Escofet: 2 unitats
- Bonnie, Escofet: 2 unitats
- ▽ Extasi, Escofet: 2 unitats
- Font Atlántida, Escofet Ø47 x 80 cm: 2 unitats





LLEGENDA

- Ambit de projecte
-  Fanal Hamann Park: 69 unitats
-  Paperegena, Escofet Ø67 x 80 cm: 20 unitats
-  Banc límit 175 cm: 24 unitats
-  Banc límit 60: 24 unitats
-  Boomerang, Escofet: 2 unitats
-  Bonnie, Escofet: 2 unitats
-  Extasi, Escofet: 2 unitats
-  Font Atlántida, Escofet Ø47 x 80 cm: 2 unitats

Carrer de Joan Marqués

Rambla de Pau Casals

C. d'Edward Tubb

Arbre existent a mantenir

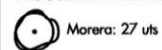

Morera: 27 uts

Braquiquiton: 28 uts



Encoixinat

Arbusts



Arbre nou de dimensió mitja

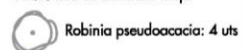

Robinia pseudoacacia: 4 uts



Sophora japonica: 5



Tilia sp: 4 uts



Magnolia grandiflora: 14 uts



Celtis australis: 4 uts



Quercus ilex: 3 uts

Arbre nou de dimensió petita

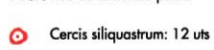

Cercis siliquastrum: 12 uts



Pyrus communis Chantecler: 17 uts



Citrus aurantium: 17 uts

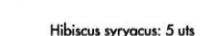

Hibiscus syriacus: 5 uts

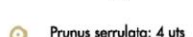

Prunus serrulata: 4 uts



Prunus cerasifera: 3 uts

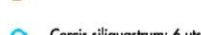

Cercis siliquastrum: 6 uts

	Existent	Retirar	Nou
C.Sant Antoni/Cunit	0	0	Magnolia: 6 Cercis: 4
C.Cunit/Gallifa	Braqui: 5	11	Tilia: 1 Sophora: 1 Prunus c: 1 Robinia: 1 Hibiscus: 1 Prunus s: 2 Tilia: 1 Sophora: 2 Prunus c: 1
C.Gallifa/Rocacrespa	Braqui: 3	8	Robinia: 1 Hibiscus: 1 Prunus s: 1 Tilia: 1 Sophora: 1 Prunus c: 1 Tilia: 1 Sophora: 1
C.Rocacrespa/Piular	Braqui: 2	9	Robinia: 1 Hibiscus: 1 Prunus s: 1 Tilia: 1 Sophora: 1
C.Piular/Joan de la Salle	Braqui: 8 Braqui: 10	6	Robinia: 1 Hibiscus: 1 Magnolia: 8 Oleander: 6
C.Joan de la Salle/Josep Mestres	Morera: 8	3	Cercis: 8 Celtis: 4
C.Josep Mestres/Rambla	Morera: 17	0	Quercus: 3

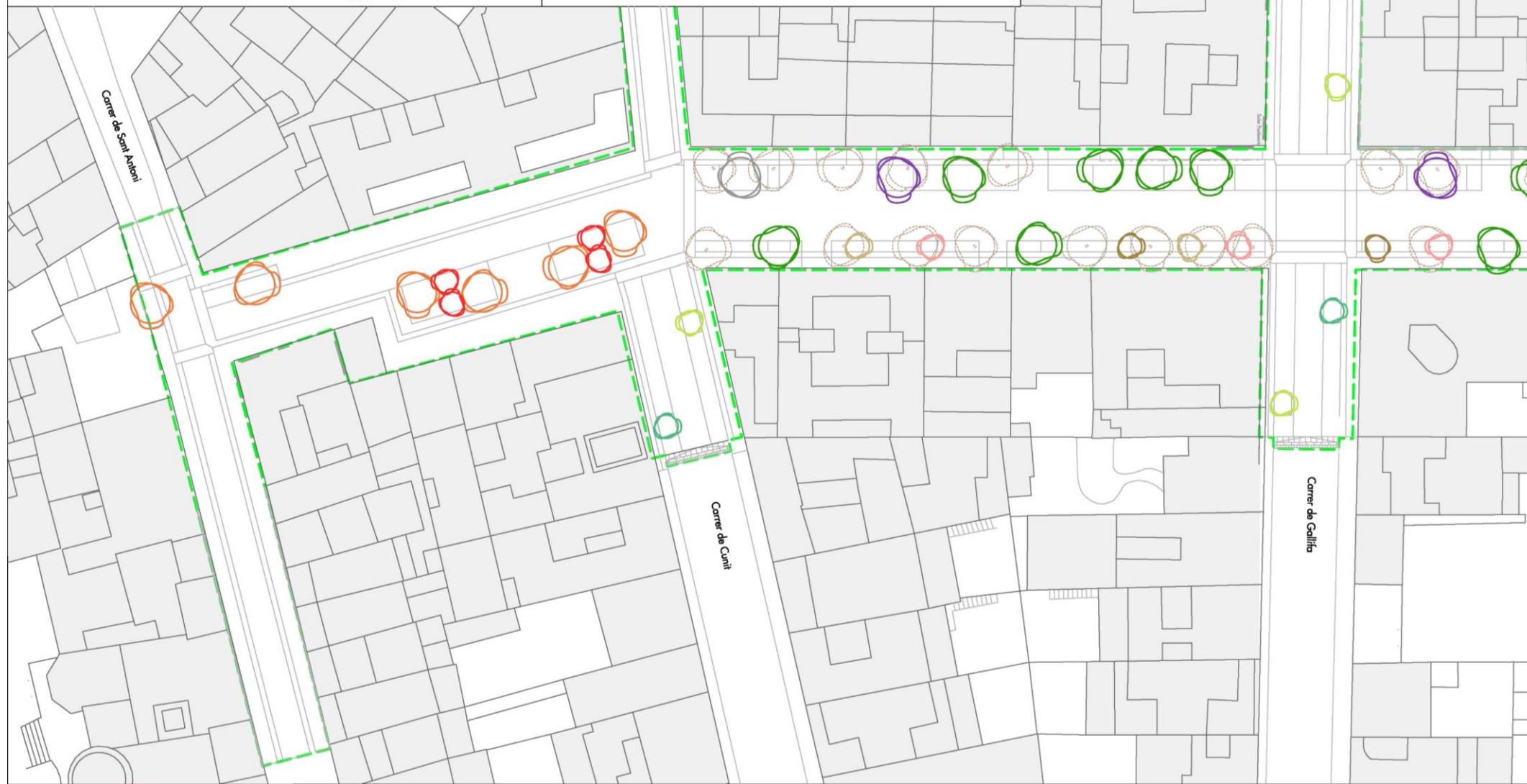

Arbre existent a mantenir

- Morera: 27 uts
- Braquiquiton: 28 uts

Encoixinat

- Arbusts
- Banarivus affinis
 - Lavandula angustifolia
 - Philadelphus purpureus
 - Citrus monspeliensis
 - Ruscus aculeatus
 - Myrica Communis
 - Hyperbarico hirta
 - Iris x germanica
 - Pistacia lentiscus
 - Viburnum tinus
 - Citrus monspeliensis
 - Rosa canina

Arbre nou de dimensió mitja

- Robinia pseudoacacia: 4 uts
- Sophora japonica: 5
- Tilia sp: 4 uts
- Magnolia grandiflora: 14 uts
- Celtis australis: 4 uts
- Quercus ilex: 3 uts

Arbre nou de dimensió petita

- Cercis siliquastrum: 12 uts
- Pyrus comunis Chantecler: 17 uts
- Citrus aurantium: 17 uts
- Hibiscus syriacus: 5 uts
- Prunus serotata: 4 uts
- Prunus cerasifera: 3 uts
- Cercis siliquastrum: 6 uts

	Existent	Retirar	Nou
C.Sant Antoni/Cunit	0	0	Magnolia: 6 Cercis: 4
C.Cunit/Gallifa	Braqui: 5	11	Tilia: 1 Sophora: 1 Prunus c: 1 Robinia: 1 Hibiscus: 1 Prunus s: 2 Tilia: 1 Sophora: 2 Prunus c: 1
C.Gallifa/Rocacrespa	Braqui: 3	8	Robinia: 1 Hibiscus: 1 Prunus s: 1 Tilia: 1 Sophora: 1 Prunus c: 1
C.Rocacrespa/Piular	Braqui: 2	9	Robinia: 1 Hibiscus: 1 Prunus s: 1 Tilia: 1 Sophora: 1
C.Piular/Joa de la Salle	Braqui: 8 Braqui: 10	6	Robinia: 1 Hibiscus: 1 Magnolia: 8 Oleander: 6
C.Joa de la Salle/Josep Mestres	Morera: 8	3	Cercis: 8 Celtis: 4
C.Josep Mestres/Rambla	Morera: 17	0	Quercus: 3



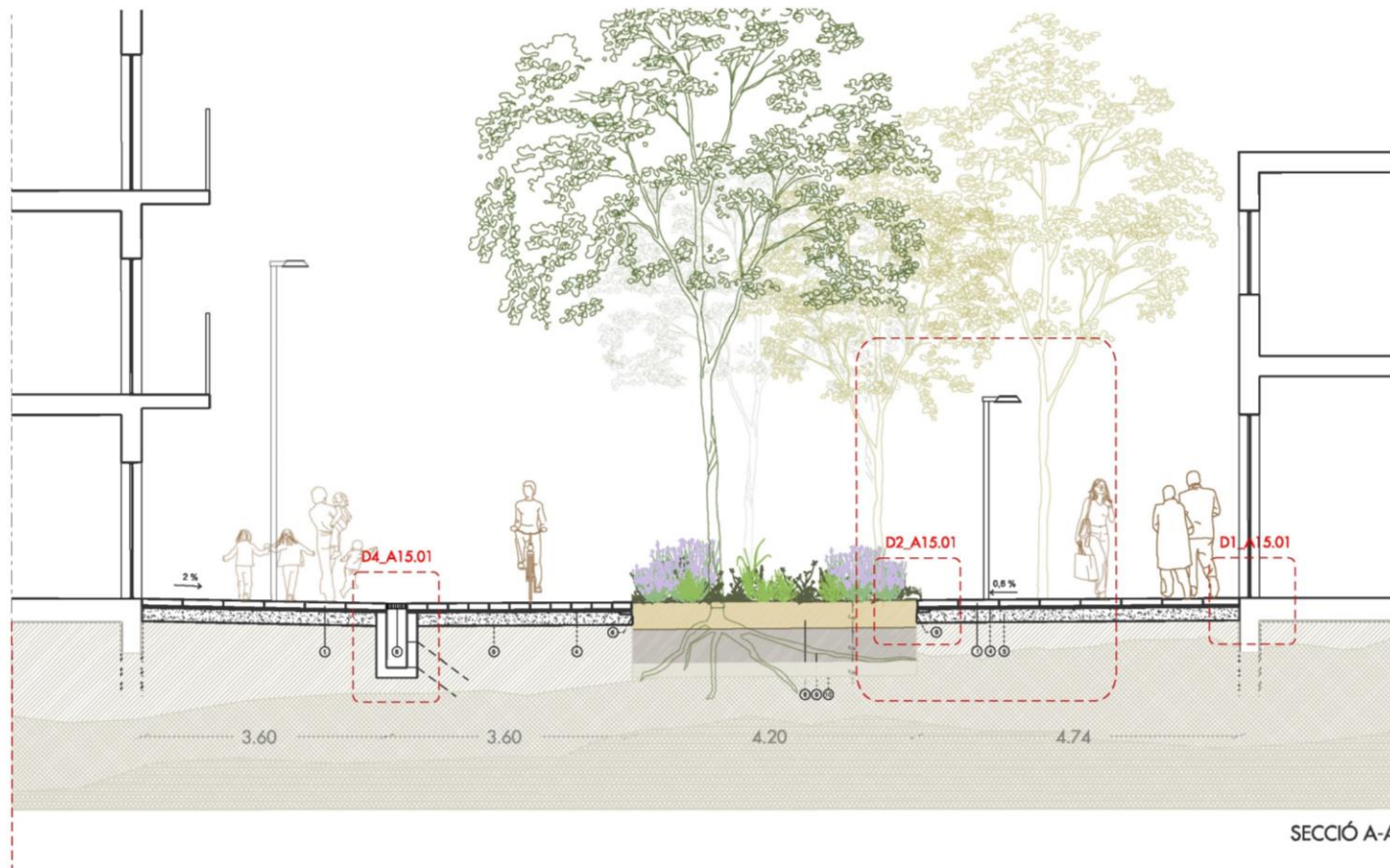

SECCIÓ A-A'

LEGGENDA

1. Paviment modular prefabricat de formigó (Breinca paisagisme) llosa vulcano 60x40x8cm i 30x20x6cm
2. Paviment modular prefabricat de formigó podotactil (Warring)
3. Paviment modular prefabricat de formigó podotactil (Crossing)
4. Llit d'assentament (Ull de perdiu 2-5 mm) 3 cm
5. Solera formigó HM-20
6. Xapa d'acer galvanitzat 150x10 mm
7. Mur d'obra de fàbrica
8. Terra vegetal 40 cm
9. Terra franco sorrenca (70% de sorra rentada i 30% de terra vegetal fertilitzada) 50 cm
10. Graves compactades 10 cm (Ø4 6mm) + 19 cm (Ø2 4 mm)
11. Reixa desguàs 80x30cm
12. Peces de granit de 40x121.6x6cm / 40x101.5x6cm, amb la cara superior flamejada, col·locades sobre solera de formigó
13. Peça de granit de 40x40x23 cm amb les cares vistes flamejades
14. Rigola blanca de 30x30x8cm

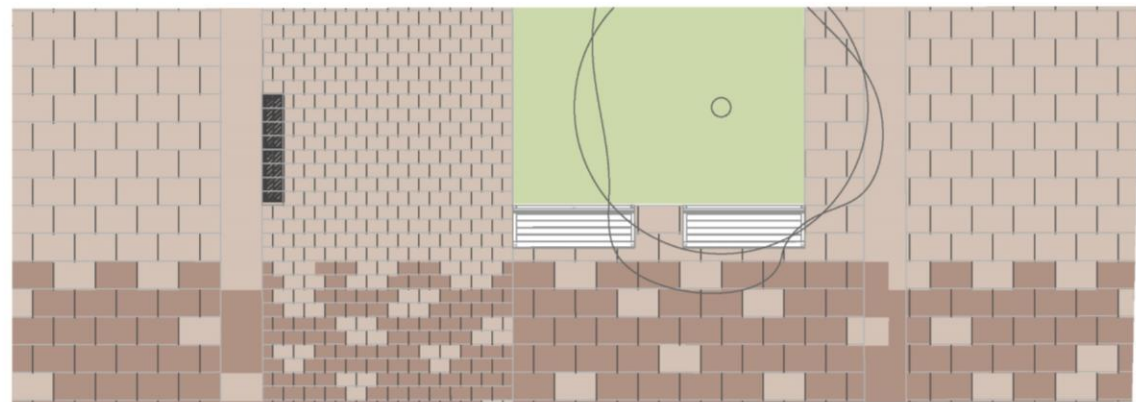

PLANTA

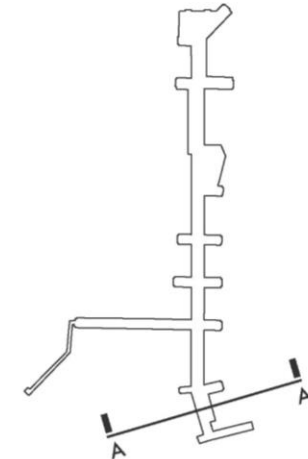

Paviment modular prefabricat de
 formigó (Breïna paisagisme) llisa
 no 60x40x8cm i 30x20x6cm
 Paviment modular prefabricat de
 formigó podotactil (Warning)
 Paviment modular prefabricat de
 formigó podotactil (Crossing)
 Llit d'assentament (Ull de perdiu 2-5
 mm) 3 cm
 Solera formigó HM-20
 Xapa d'acer galvanitzat 150x10 mm
 Mur d'obra de fàbrica
 Terra vegetal 40 cm
 Terra franco sorrenca (70% de sorra
 rentada i 30% de terra vegetal
 fertilitzada) 50 cm
 Graves compactades 10 cm (Ø4
 + 19 cm (Ø2 4 mm)
 Reixa desguàs 80x30cm
 Peces de granit de 40x121.6x6cm /
 40x101.5x6cm, amb la cara superior
 flamejada, col·locades sobre solera de
 formigó
 Peça de granit de 40x40x23 cm amb
 les cares vistes flamejades
 Rigola blanca de 30x30x8cm



SECCIÓ B-B'

- LLEGGENDA
1. Paviment modular prefabricat de formigó (Breïna paisagisme) llisa vulcano 60x40x8cm i 30x20x6cm
 2. Paviment modular prefabricat de formigó podotactil (Warning)
 3. Paviment modular prefabricat de formigó podotactil (Crossing)
 4. Llit d'assentament (Ull de perdiu 2-5 mm) 3 cm
 5. Solera formigó HM-20
 6. Xapa d'acer galvanitzat 150x10 mm
 7. Mur d'obra de fàbrica
 8. Terra vegetal 40 cm
 9. Terra franco sorrenca (70% de sorra rentada i 30% de terra vegetal fertilitzada) 50 cm
 10. Graves compactades 10 cm (Ø4 6mm) + 19 cm (Ø2 4 mm)
 11. Reixa desguàs 80x30cm
 12. Peces de granit de 40x121.6x6cm / 40x101.5x6cm, amb la cara superior flamejada, col·locades sobre solera de formigó
 13. Peça de granit de 40x40x23 cm amb les cares vistes flamejades
 14. Rigola blanca de 30x30x8cm

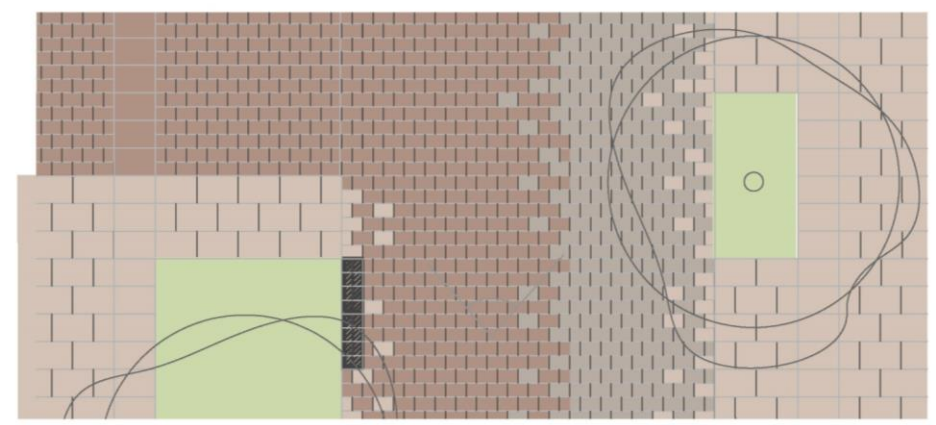

PLANTA

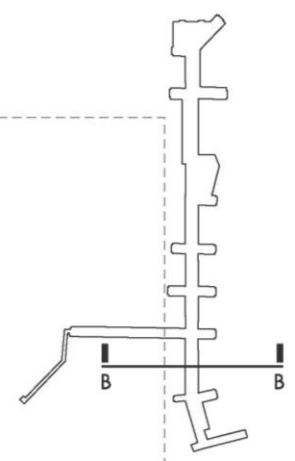

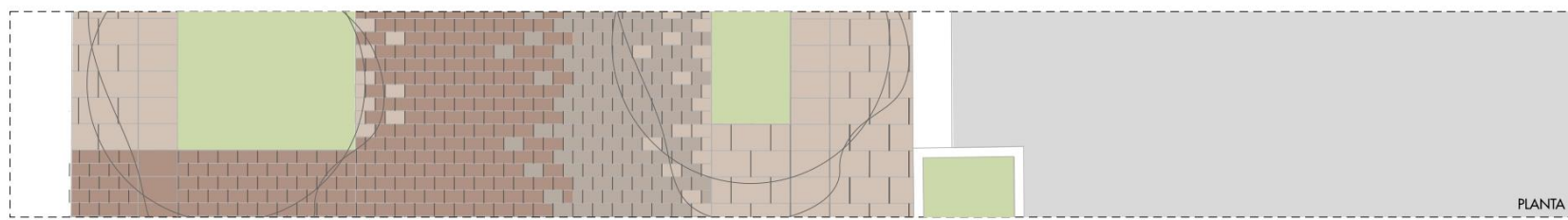
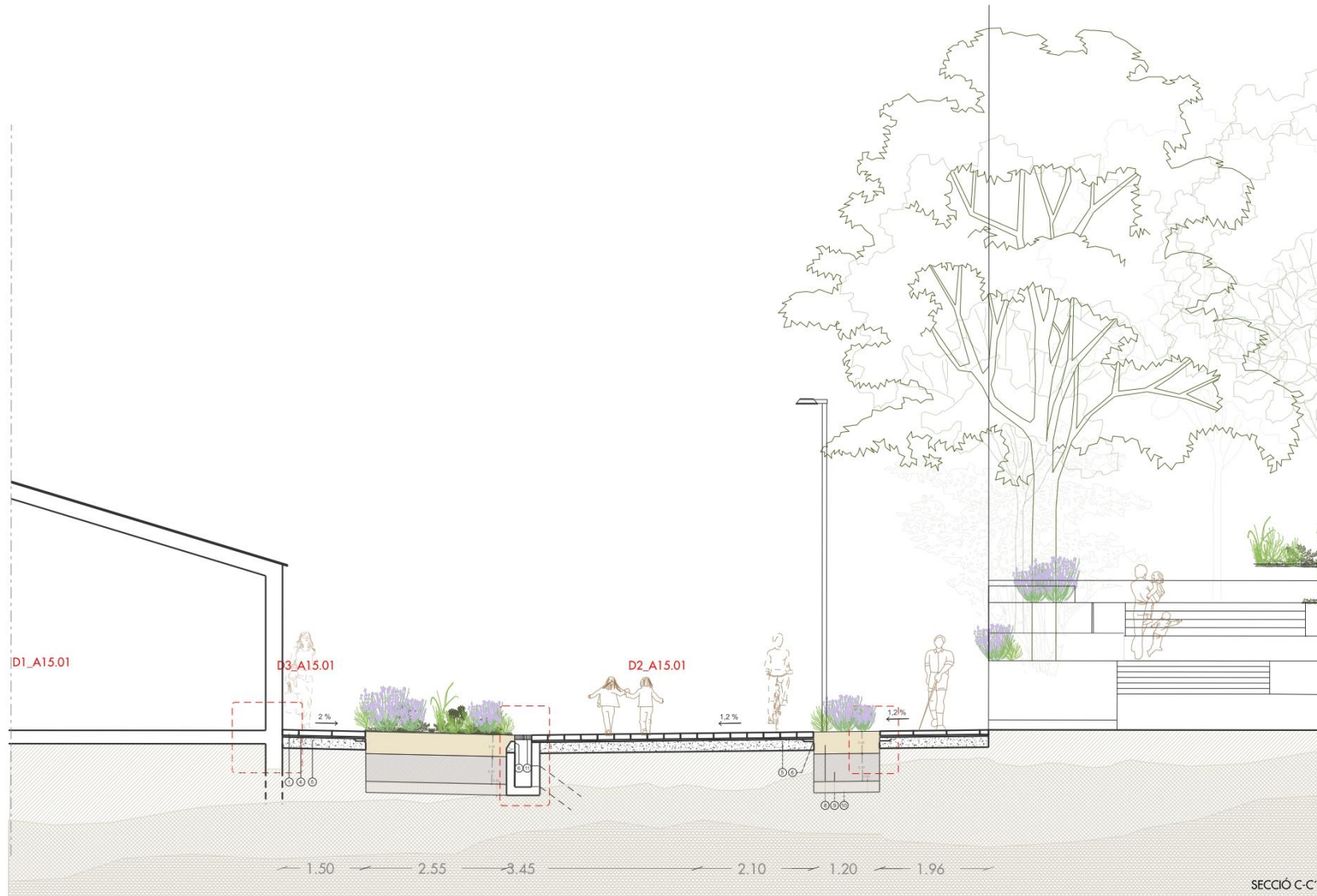

LLEGENDA

1. Paviment modular prefabricat de formigó (Breincó paisagisme) llosa vulcano 60x40x8cm i 30x20x6cm
2. Paviment modular prefabricat de formigó podotactil (Warning)
3. Paviment modular prefabricat de formigó podotactil (Crossing)
4. Lit d'assentament (Ull de perdiu 2-5 mm) 3 cm
5. Solera formigó HM-20
6. Xapa d'acer galvanitzat 150x10 mm
7. Mur d'obra de fàbrica
8. Terra vegetal 40 cm
9. Terra franco sorrenca (70% de sorra rentada i 30% de terra vegetal fertilitzada) 50 cm
10. Graves compactades 10 cm (Ø4 6mm) + 19 cm (Ø2 4 mm)
11. Reixa desguàs 80x30cm
12. Peces de granit de 40x121.6x6cm / 40x101.5x6cm, amb la cara superior flamejada, col·locades sobre solera de formigó
13. Peça de granit de 40x40x23 cm amb les cares vistes flamejades
14. Rigola blanca de 30x30x8cm

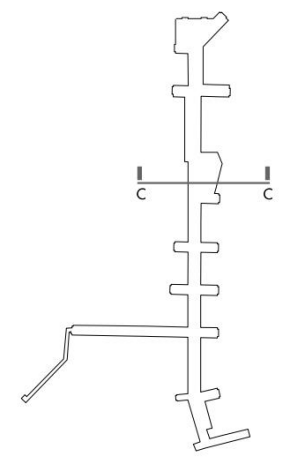

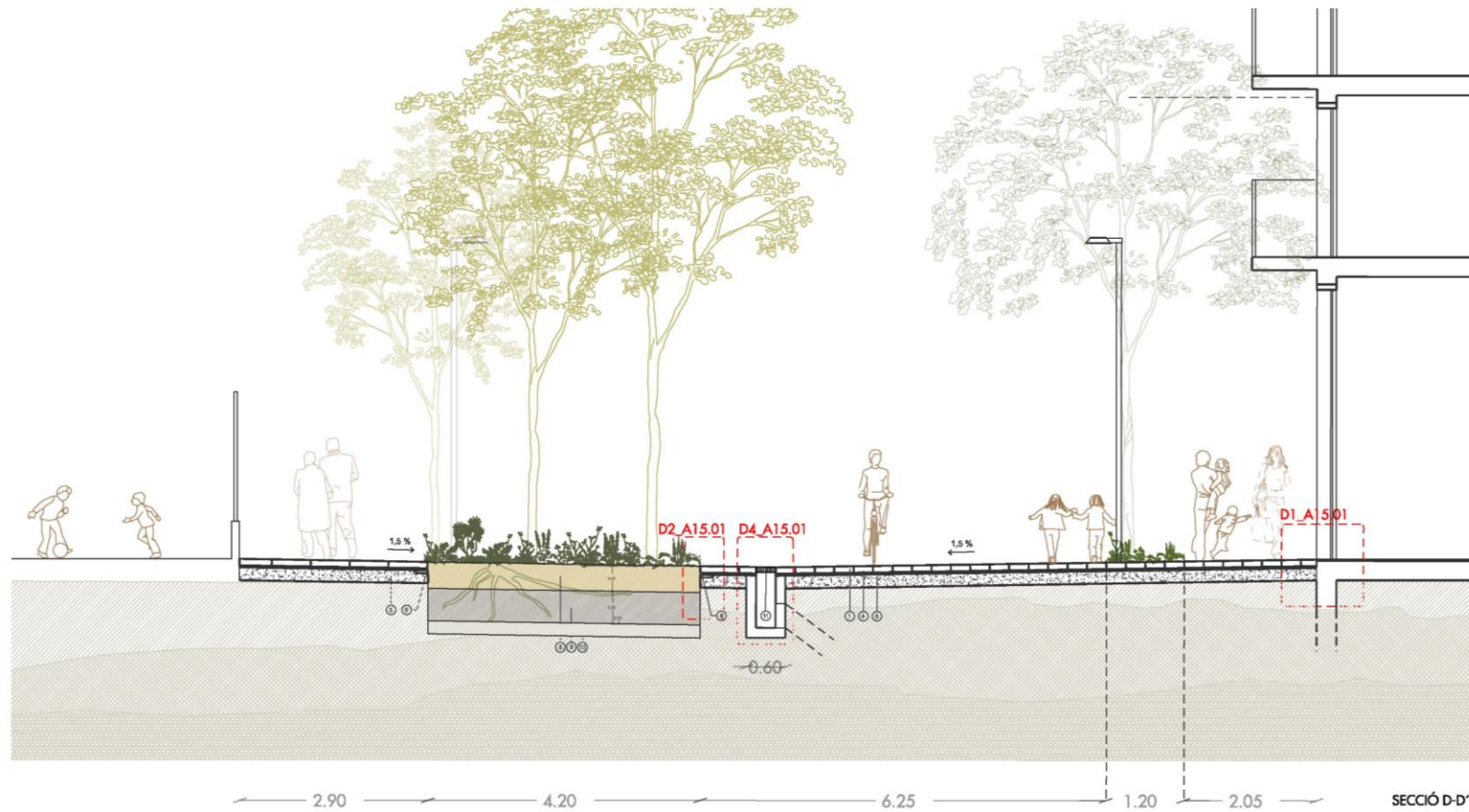

2.90 4.20 6.25 1.20 2.05 SECCIÓ D-D'

LEGENDA

1. Paviment modular prefabricat de formigó (Breïno paisagisme) llosa vulcano 60x40x8cm i 30x20x6cm
2. Paviment modular prefabricat de formigó podotactil (Warning)
3. Paviment modular prefabricat de formigó podotactil (Crossing)
4. Lit d'assentament (Ull de perdiu 2-5 mm) 3 cm
5. Solera formigó HM-20
6. Xapa d'acer galvanitzat 150x10 mm
7. Mur d'obra de fàbrica
8. Terra vegetal 40 cm
9. Terra franco sorrenca (70% de sorra rentada i 30% de terra vegetal fertilitzada) 50 cm
10. Graves compactades 10 cm (Ø4 6mm) + 19 cm (Ø2 4 mm)
11. Reixa desguàs 80x30cm
12. Peces de granit de 40x121.6x6cm / 40x101.5x6cm, amb la cara superior flamejada, col·locades sobre solera de formigó
13. Peça de granit de 40x40x23 cm amb les cares vistes flamejades
14. Rigola blanca de 30x30x8cm

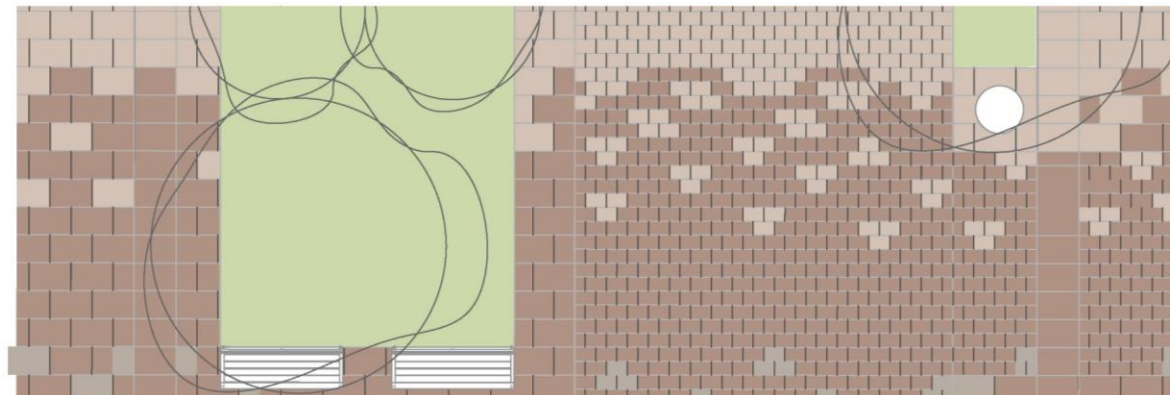

PLANTA

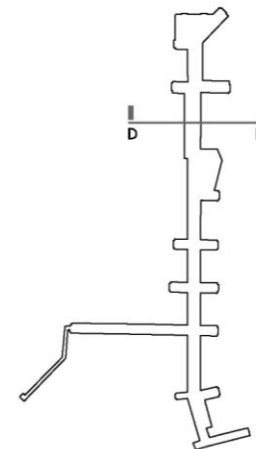



SECCIÓ E-E'

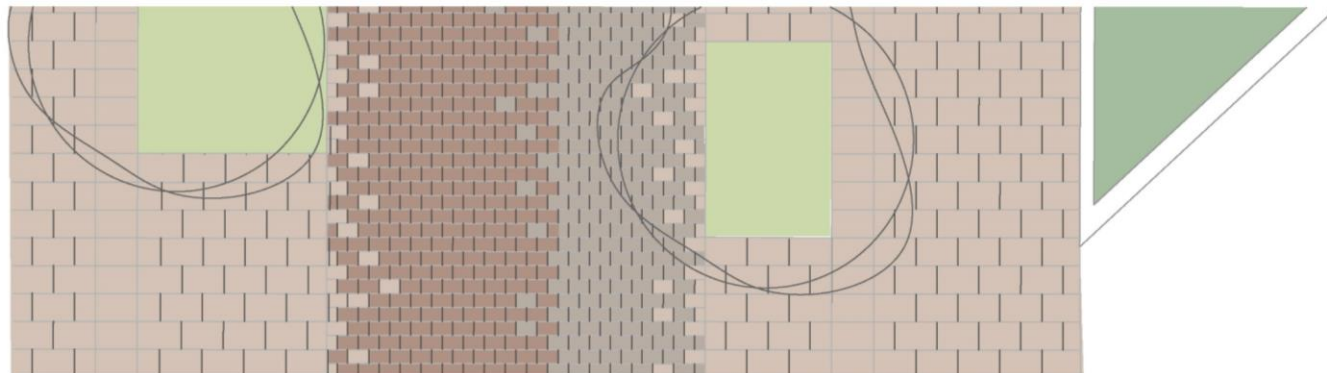

PLANTA

LLEGENDA

1. Paviment modular prefabricat de formigó (Breincó paisagisme) llosa volcànica 60x40x8cm i 30x20x6cm
2. Paviment modular prefabricat de formigó podotactil (Warning)
3. Paviment modular prefabricat de formigó podotactil (Crossing)
4. Llit d'assentament (Ull de perdiu 2-5 mm) 3 cm
5. Solera formigó HM-20
6. Xapa d'acer galvanitzat 150x10 mm
7. Mur d'obra de fàbrica
8. Terra vegetal 40 cm
9. Terra franca sorrenca (70% de sorra rentada i 30% de terra vegetal fertilitzada) 50 cm
10. Graves compactades 10 cm (\varnothing 4 6mm) + 19 cm (\varnothing 2 4 mm)
11. Reixa desguàs 80x30cm
12. Peces de granit de 40x121.6x6cm / 40x101.5x6cm, amb la cara superior flamejada, col·locades sobre solera de formigó
13. Peça de granit de 40x40x23 cm amb les cares vistes flamejades
14. Rigola blanca de 30x30x8cm

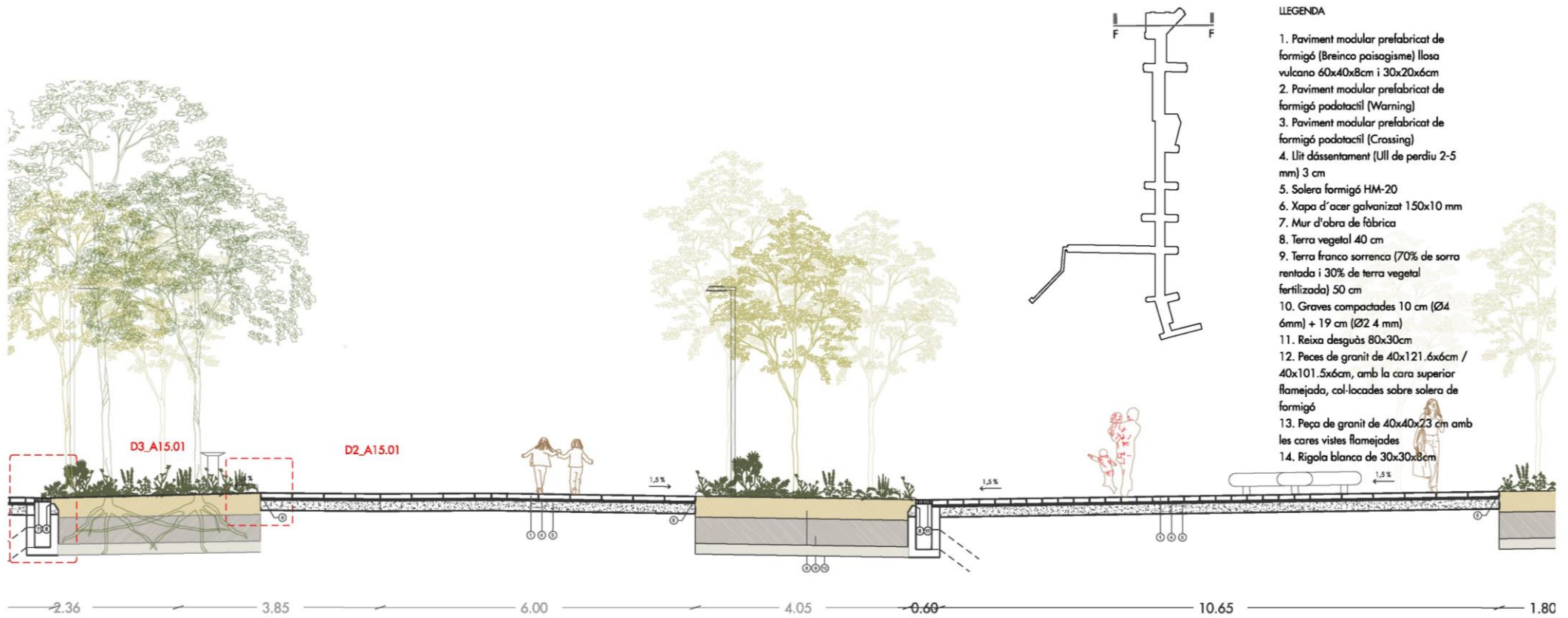

SECCIÓ F

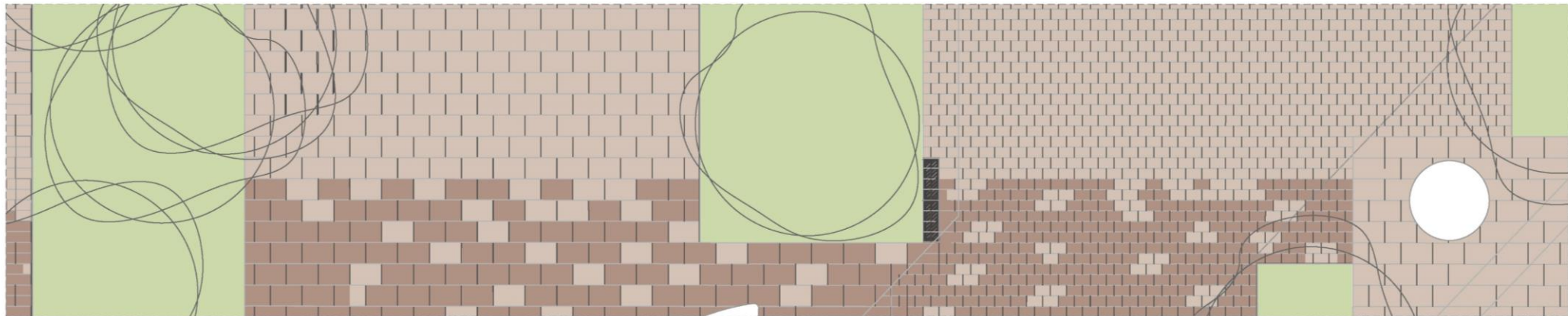

PLANTA

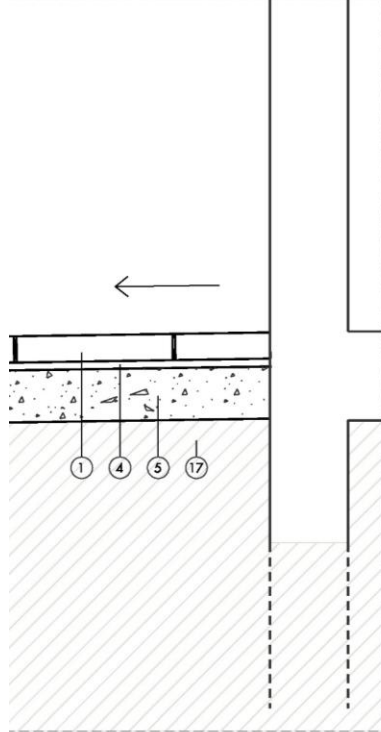

D1. trobada de paviment amb façana

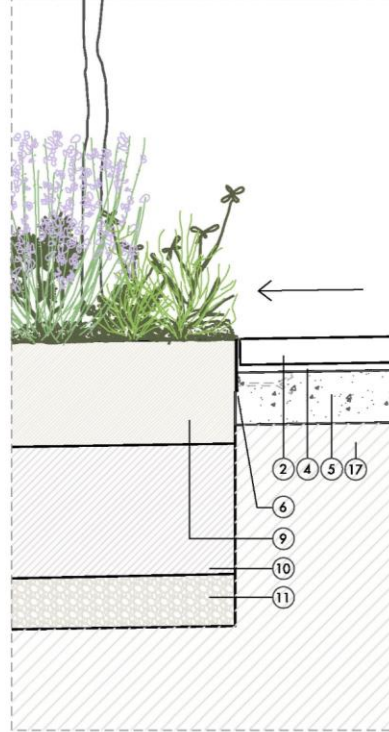

D2. escocell

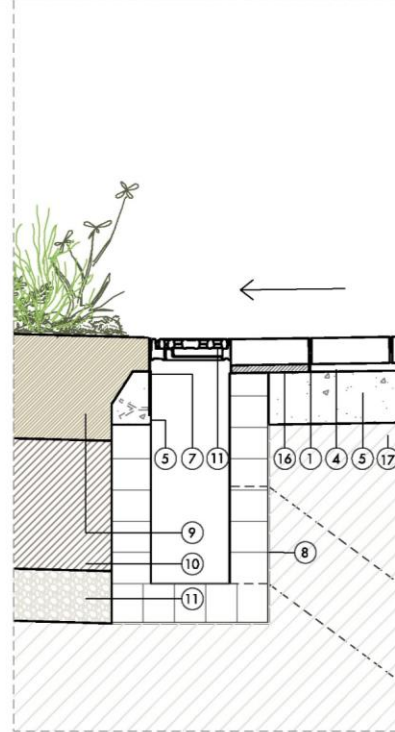

D3. embornal amb escocell

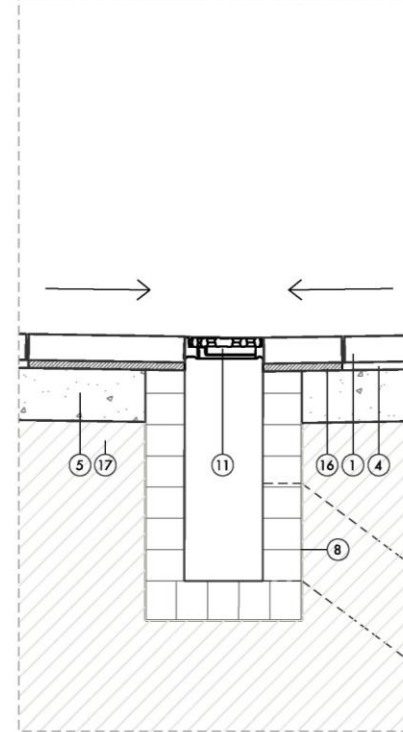

D4. embornal amb paviment

LEGENDA

1. Paviment modular prefabricat de formigó (Breinco paisagisme) llosa volcànica (60x40x10cm / 30x20x10cm)
2. Paviment modular prefabricat de formigó podotactil (Warning)
3. Paviment modular prefabricat de formigó podotactil (Crossing)
4. Llit d'assentament (Ull de perdiu 2-5 mm) 3 cm
5. Solera formigó HM-20
6. Xapa d'acer galvanitzat 200x10 mm
7. Xapa d'acer galvanitzat 300x10 mm
8. Mur d'obra de fàbrica
9. Terra vegetal 40 cm
10. Terra franco sorrenca (70% de sorra rentada i 30% de terra vegetal fertilitzada) 50 cm
11. Graves compactades 10 cm ($\varnothing 4$ 6mm) + 19 cm ($\varnothing 2$ 4 mm)
12. Reixa desguàs 80x30cm
13. Peces de granit de 60x60x30, amb les cares vistes flamejades, Conformada segons detall, pla inclinat amb pendent en funció de l'alçada de la vorera i col·locada sobre la solera de formigó.
14. Peça de granit de 60x40x30 cm amb les cares vistes flamejades. Conformada amb quart de circumferència $R=40$ cm, cara d'acoblament vorada amb caiguda de 20mm col·locada sobre la solera de formigó.
15. Rigola blanca de 30x30x8cm
16. Morter
17. Esplanada compactada al 95-98%

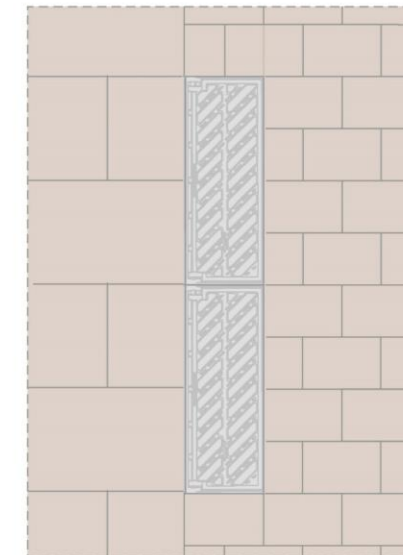
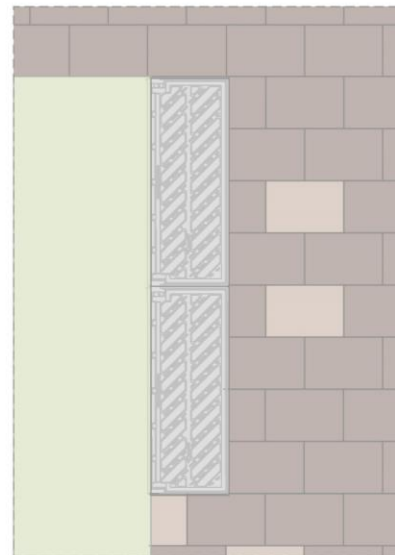
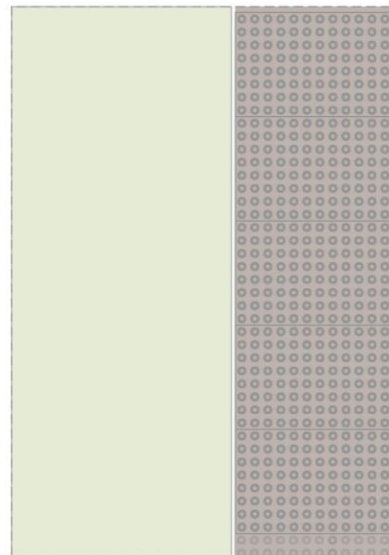
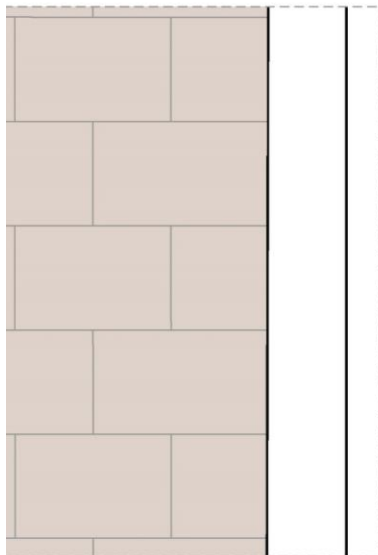

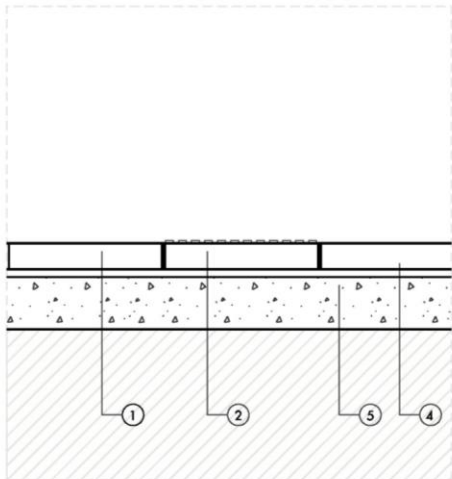

D4. paviment podotactil Warning

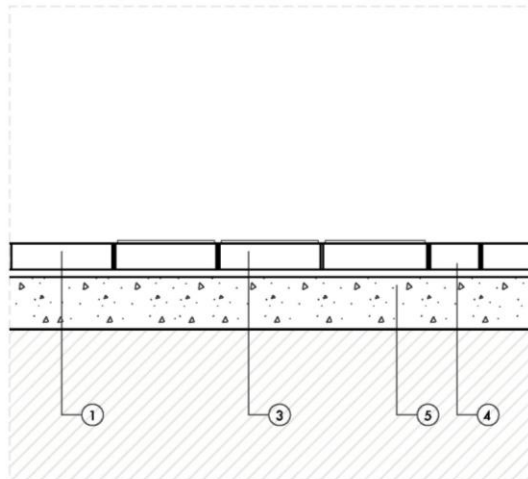

D5. paviment podotactil Crossing

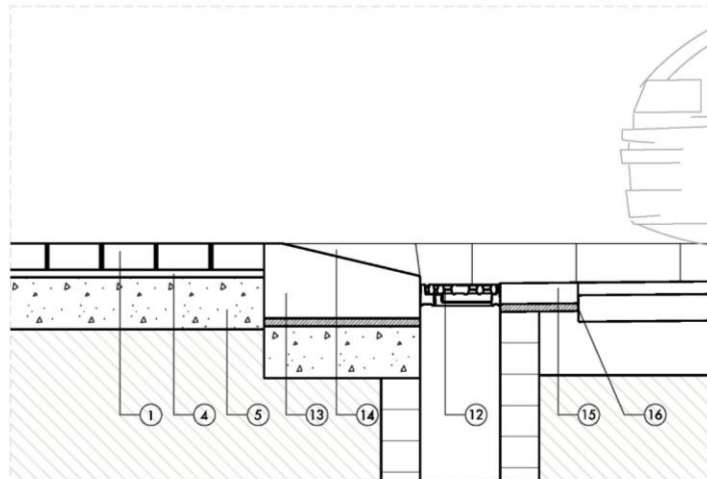

D6. gual

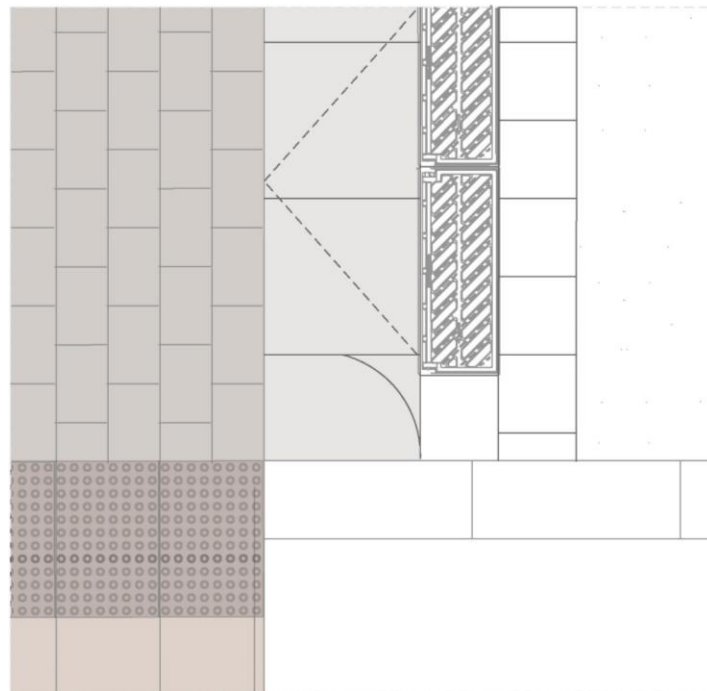
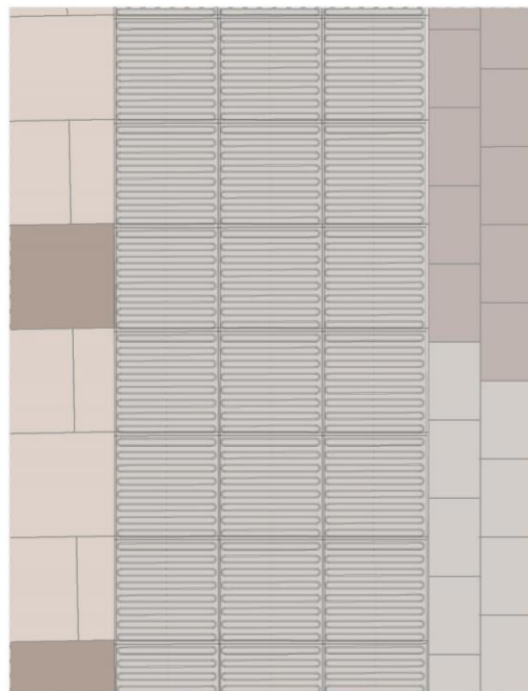
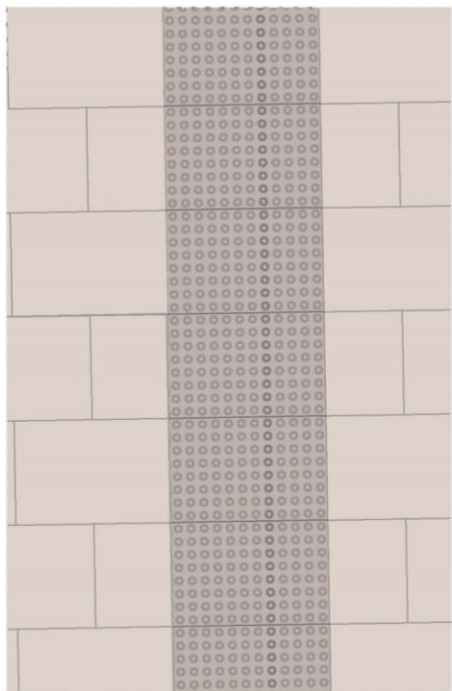

LLEGGENDA

1. Paviment modular prefabricat de formigó (Breinco paisagisme) llosa vulcano (60x40x10cm / 30x20x10cm)
2. Paviment modular prefabricat de formigó podotactil (Warning)
3. Paviment modular prefabricat de formigó podotactil (Crossing)
4. Lit d'assentament (Ull de perdiu 2-5 mm) 3 cm
5. Solera formigó HM-20
6. Xapa d'acer galvanitzat 200x10 mm
7. Xapa d'acer galvanitzat 300x10 mm
8. Mur d'obra de fàbrica
9. Terra vegetal 40 cm
10. Terra franco sorrenca (70% de sorra rentada i 30% de terra vegetal fertilitzada) 50 cm
11. Graves compactades 10 cm (Ø4 6mm) + 19 cm (Ø2 4 mm)
12. Reixa desguàs 80x30cm
13. Peces de granit de 60x60x30, amb les cares vistes flamejades, Conformada segons detall, pla inclinat amb pendent en funció de l'alçada de la vorera i col·locada sobre la solera de formigó.
14. Peça de granit de 60x40x30 cm amb les cares vistes flamejades. Conformada amb quart de circumferència R=40cm, cara d'acoblament vorada amb caiguda de 20mm col·locada sobre la solera de formigó.
15. Rigola blanca de 30x30x8cm
16. Morter
17. Esplanada compactada al 95-98%

CARACTERÍSTICAS / CHARACTERISTICS

MATERIAL hormigón
COLOR carta de colores estándar
ACABADO decapado e hidrofugado
SOPORTES acero inoxidable satinado
COLOC. apoyado sin anclaje
PESO 1850 kg

MATERIAL concrete
COLOUR standard colour chart
FINISH etched and waterproofed
SUPPORTS satin stainless steel
FIXING free-standing
WEIGHT 1850 kg

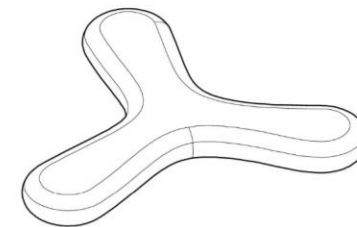

BOOMERANG

Update 12/03/2021
 Cotas / Sizes cm

INSTALACIÓN / INSTALLATION

elevación / hoisting
 P = 1850 kg

elevación con eslingas
 de poliéster / hoisting
 with polyester slings

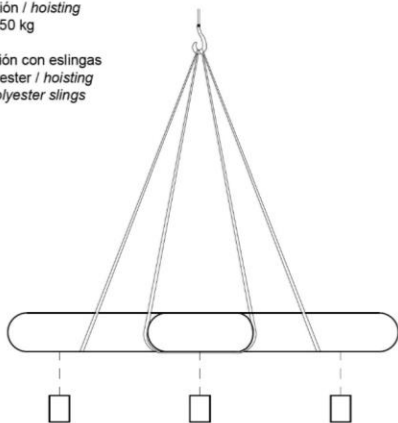

colocar soportes, roscar 3 tornillos fondo M-16
 place supports and tightly screw 3 stud bolts M-16

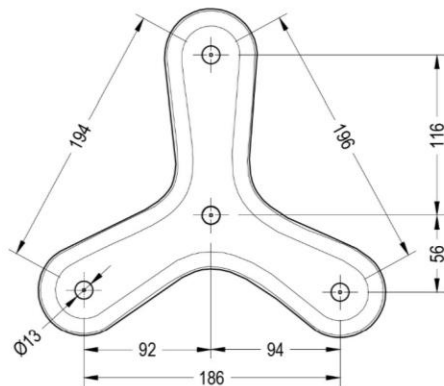

descargar y situar sobre el pavimento
 unload and place on the pavement

GEOMETRÍA / GEOMETRY

E:1/50

BOOMERANG

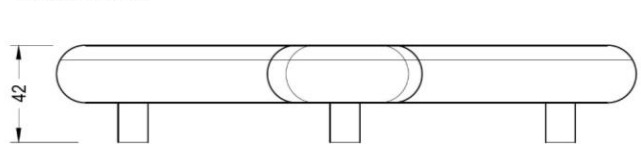

FRONTAL
 FRONT

LATERAL
 SIDE

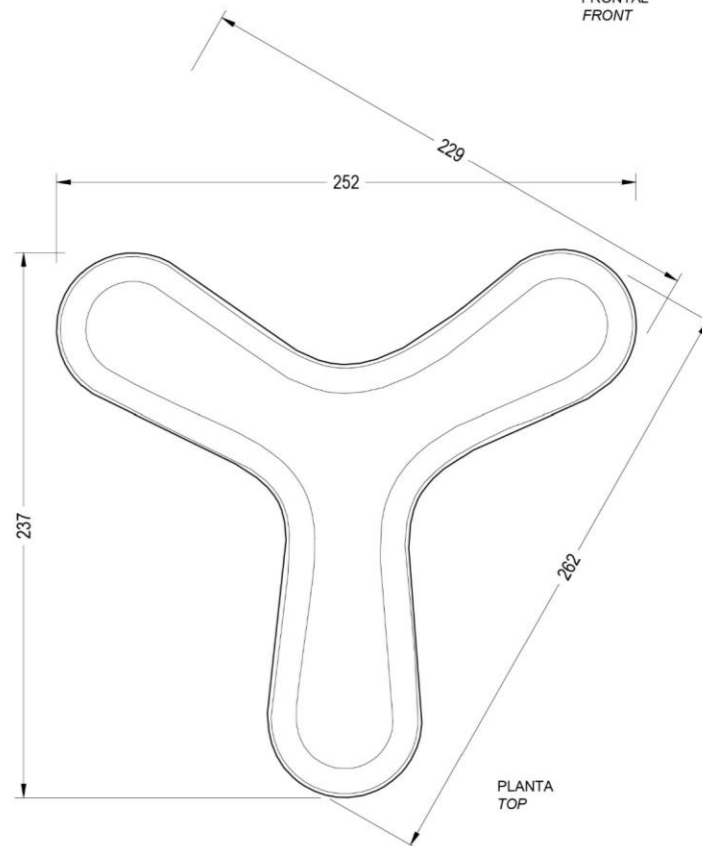

PLANTA
 TOP

E:1/30

E:1/10

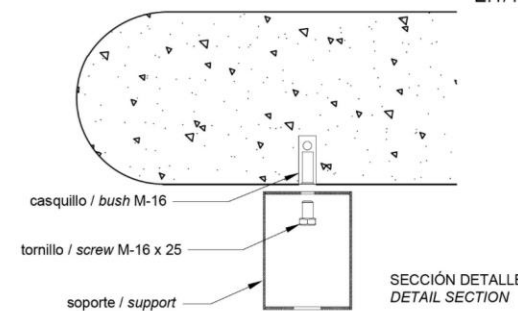

E:1/100

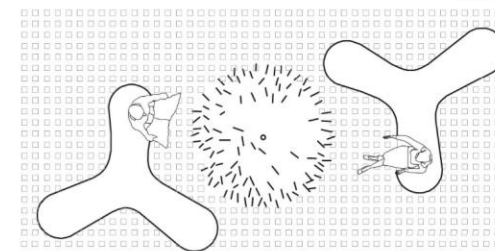

Arriola & Fiol, arquitectes

escofet

CARACTERÍSTICAS

MATERIAL -boca de acero inox. AISI 316

-cuerpo de acero zincado

ACABADO pintado efecto cor-ten o negro forja

COLOCACION anclado con tornillos

PESO 80 kg

CAPACIDAD 82 litros

MATERIAL -stainless steel collar AISI 316

-zinc plated steel body

FINISH cor-ten effect or forge black coated

FIXING anchored with screws

WEIGHT 80 kg

CAPACITY 82 litres

DISEÑO / DESIGN Arriola & Fiol

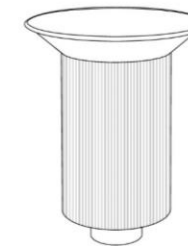

SISTEMA DE COLOCACION

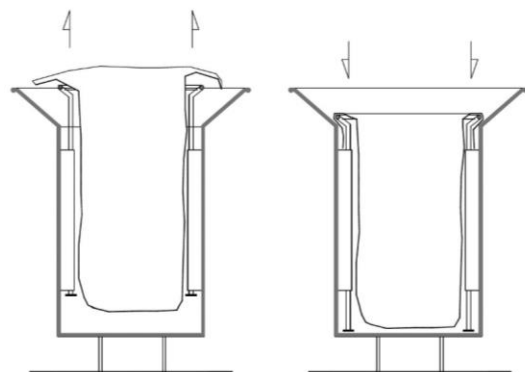

SISTEMA TELESCÓPICO DE SUJECIÓN DE BOLSA
TELESCOPIC SYSTEM OF SUBORDINATION OF BAG

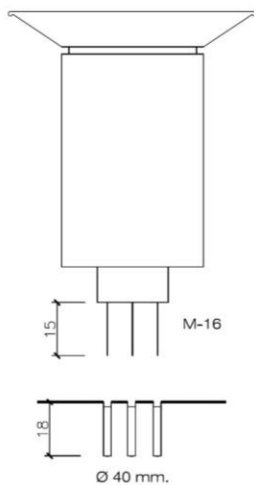

Taladrar el pavimento
y llenar de resina o mortero rico

Drill pavement
Fill with resin or fat mortar

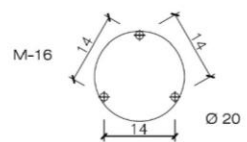

Centrar, colocar el elemento y
rejuntar la zona de apoyo perimetral

Centre the element and caulk
the element foot all around

GEOMETRIA

ESCALA 0 CM 25 CM

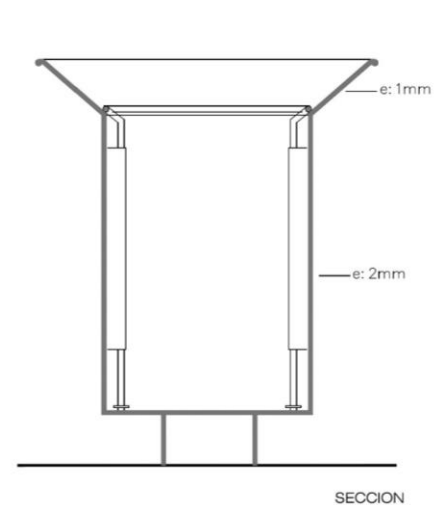

SECCION

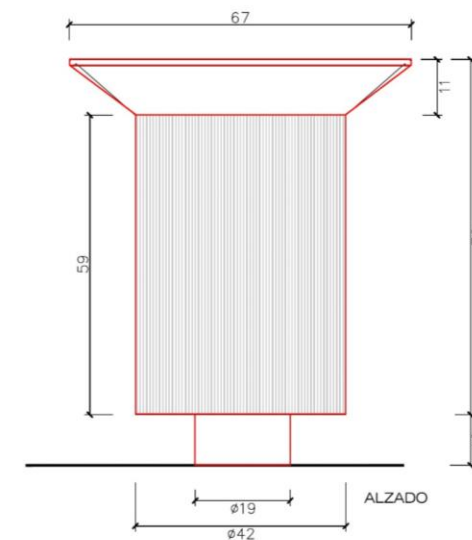

ALZADO

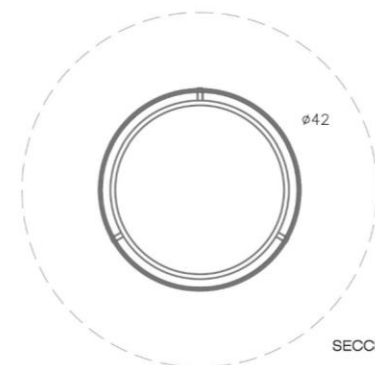

SECCION

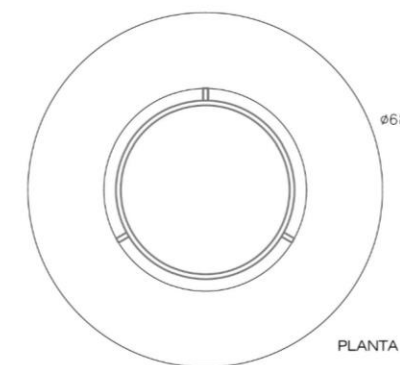

PLANTA

Atlántida Fuente

Enric Batlle, Joan Roig, 1991

urbidermis



Materiales

Monolito de fundición de hierro con protección antioxidante pintado negro oxiron. Rejilla de fundición de hierro nodular con protección antioxidante y pintada negro oxiron, apoyada sobre un marco de acero galvanizado en caliente enrasado al pavimento y dimensionado igual que la arqueta de recogida de agua. Caño de fundición de latón pulido de una pulgada y pulsador estándar modelo Presto. Regulador de presión y control temporizado del flujo incluido, opcionalmente se puede incorporar una válvula anti-hielo.

Instalación y mantenimiento

Se fija, mediante cuatro pernos, 10 cm por debajo del pavimento. Para temperaturas $\leq 0^{\circ}\text{C}$, se aconseja cerrar paso de agua y vaciar el circuito, para evitar roturas por congelaciones. El elemento se suministra desmontado y embalado en dos partes: monolito con caño y la rejilla con el marco. Instrucciones y pernos de anclaje incluidos. No requiere mantenimiento, salvo limpieza habitual de la reja de evacuación y del pulsador. Para más información consultar urbidermis.com

Normativas

UNE 19703, UNE- EN 274-1, ASTM A 536,GR 80/55/06, DIN 1693: GGG 50_GG22, UNE-EN-124 (zonas clase A15 y B125), EN ISO-1461, ISO 12944, UNE 36531.

Acabados

Estructura

Caño



Negro Oxiron

Pulido

*Los colores mostrados son meramente indicativos y pueden diferir de la realidad. (Otros colores bajo demanda)

**Consultar acabados para ambientes marinos.

Peso kg (sin embalaje)

122.

SUMINISTRO / SUPPLY / APPROVISIONNEMENT

Part 1

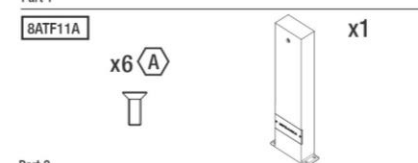

Part 2

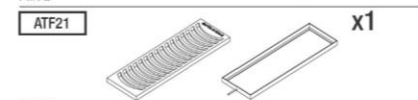

Part 3

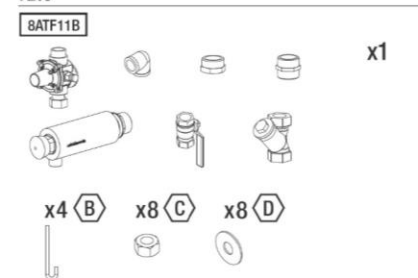

ATLANTIDA

Fuente
Fountain
Fontaine

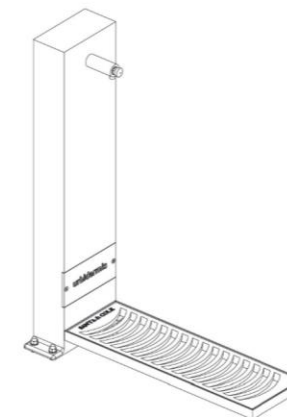

urbidermis.com

INSTRUCCIONES DE USO

No requiere mantenimiento funcional.

Para su limpieza no utilizar productos amoniacales, disolventes ni abrasivos, etc. Cuando se prevén temperaturas por debajo de 0°C se aconseja cerrar el paso de agua y vaciar el circuito para evitar congelaciones y roturas.

Urbidermis no se hace responsable de posibles roturas por congelación del agua en su interior. Todas las magnitudes y características se entienden a título informativo.

Urbidermis se reserva la facultad de modificar, suprimir o ampliar nuestros productos sin previo aviso.

INSTRUCTIONS FOR USE

No functional maintenance is required.

For cleaning do not use ammonia, solvents or abrasives.

If temperatures may drop below 0°C , turn off the water supply and drain the circuit to prevent freezing and breakage. Urbidermis is not responsible of possible damages due to iced water inside the fountain.

All magnitudes and characteristics are considered for information.

Urbidermis reserves the right to modify, delete or expand our products without notice.

MODE D'EMPLOI

Il ne nécessite pas d'entretien fonctionnel.

Pour le nettoyage, ne pas utiliser de produits ammoniacaux, solvants, abrasifs, etc. Lorsque des températures inférieures à 0° sont prévues, il est conseillé de fermer l'arrivée d'eau et de vider le circuit afin d'éviter des ruptures dues au gel.

Toutes les grandeurs et caractéristiques sont données à titre d'information seulement. Urbidermis se réserve le droit de modifier, supprimer ou étendre ses produits sans préavis.

GARANTIA

Este producto está garantizado, según la Ley establecida vigente, a partir de la fecha de factura. La información técnica facilitada por Urbidermis en cuanto a dimensiones, materiales y características, puede ser modificada sin previo aviso.

WARRANTY

This product is guaranteed, according to the established Law in force, starting from the date of invoice. The technical information supplied by Urbidermis in relation to dimensions, materials and characteristics may be modified without prior notice.

GARANTIE

Ce produit est garanti, selon la loi en vigueur, à compter de la date de facture. Les informations techniques fournies par Urbidermis sur les dimensions, les matériaux et les caractéristiques peuvent être modifiées sans préavis.

CARACTERÍSTICAS / CHARACTERISTICS

MATERIAL hormigón
 COLOR carta de colores estándar
 ACABADO decapado e hidrofugado
 COLOC. apoyado sin anclaje
 PESO 1700 kg

MATERIAL concrete
 COLOUR standard colour chart
 FINISH etched and waterproofed
 FIXING free-standing
 WEIGHT 1700kg

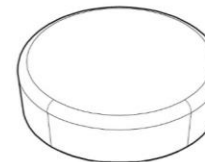

BONNIE

Update 08/10/2021
 Cotas / Sizes cm

INSTALACIÓN / INSTALLATION

GEOMETRÍA / GEOMETRY

elevación / hoisting
 P = 1700 kg

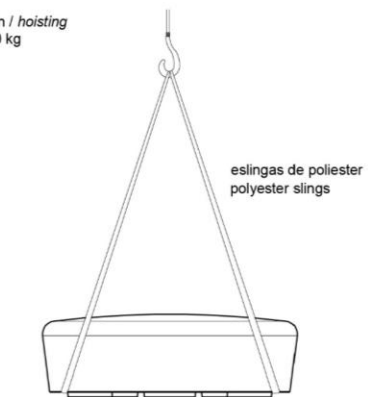

E:1/30

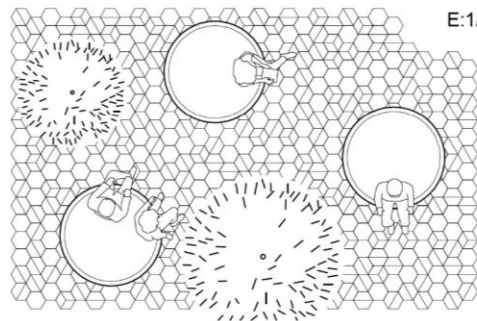
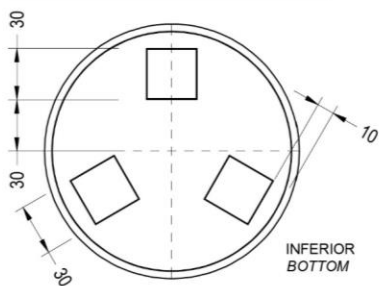

E:1/400

BONNIE

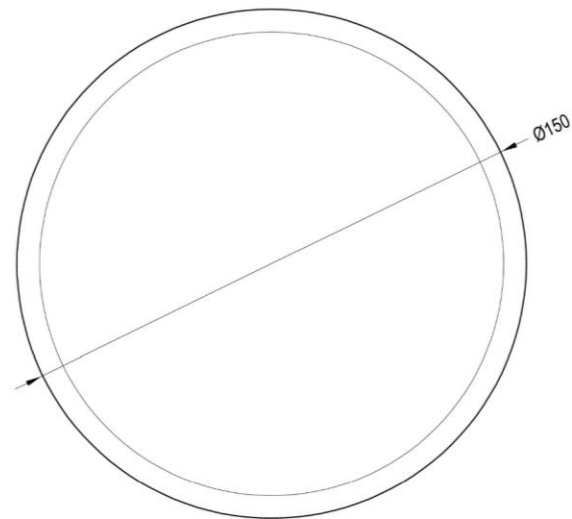
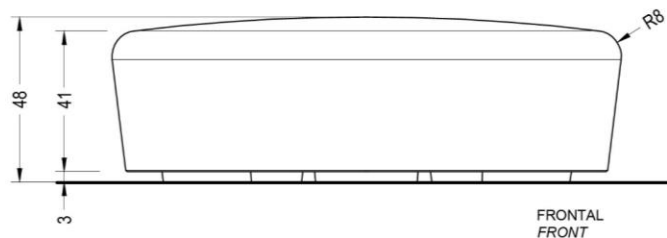

E:120

Arriola & Fioi arquitectes

Escofet®

CARACTERISTICAS

MATERIAL hormigón
 COLOR beige
 ACABADO decapado e hidrofugado
 COLOCACION apoyado sin anclaje
 PESO 1420 kg

MATERIAL *cast stone*
 COLOUR *beige*
 FINISH *acid-etched and waterproofed*
 FIXING *free-standing*
 WEIGHT 1420 kg

DISEÑO / DESIGN *Andreu Arriola / Carme Fiol*

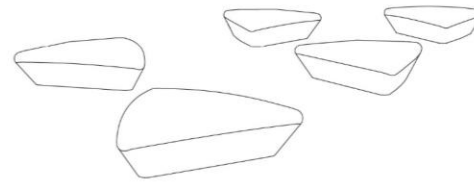

EXTASI®

SISTEMA DE COLOCACION

GEOMETRIA

ESCALA 0 CM 50 CM

elevación / hoisting
 (P=1420 kg)



eslingas de poliéster
polyester slings

BANCO APOYADO SIN ANCLAJE
 FREE-STANDING BENCH

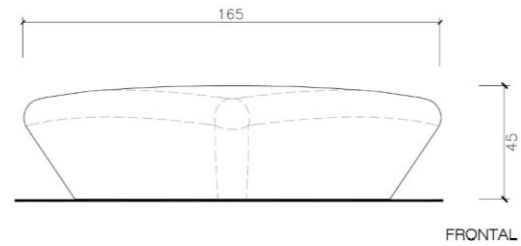

FRONTAL

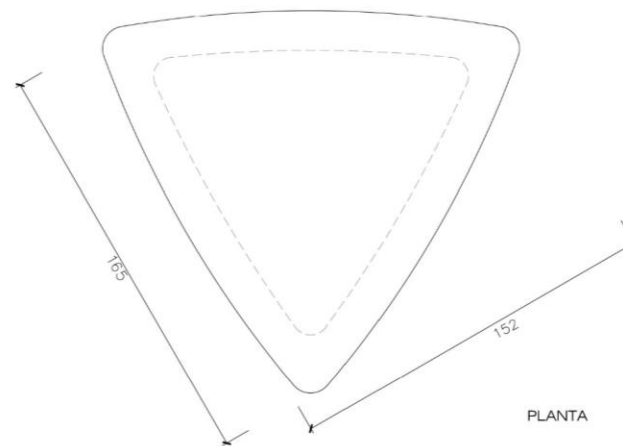

PLANTA

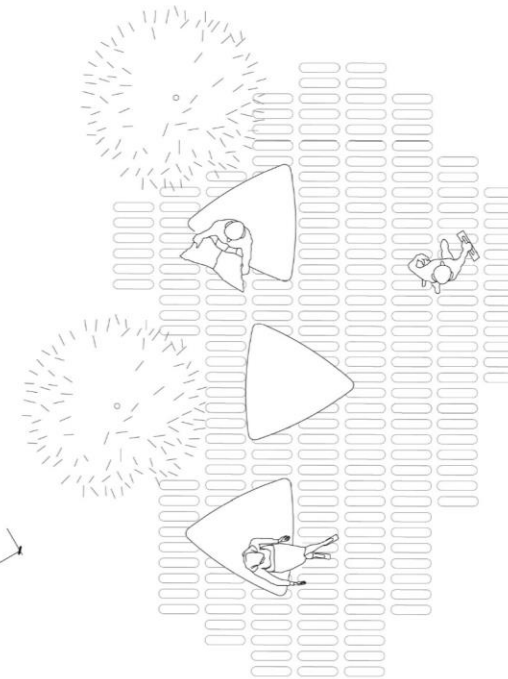

www.escofet.com

Escofet

b.28.a

BANC LIMIT 175

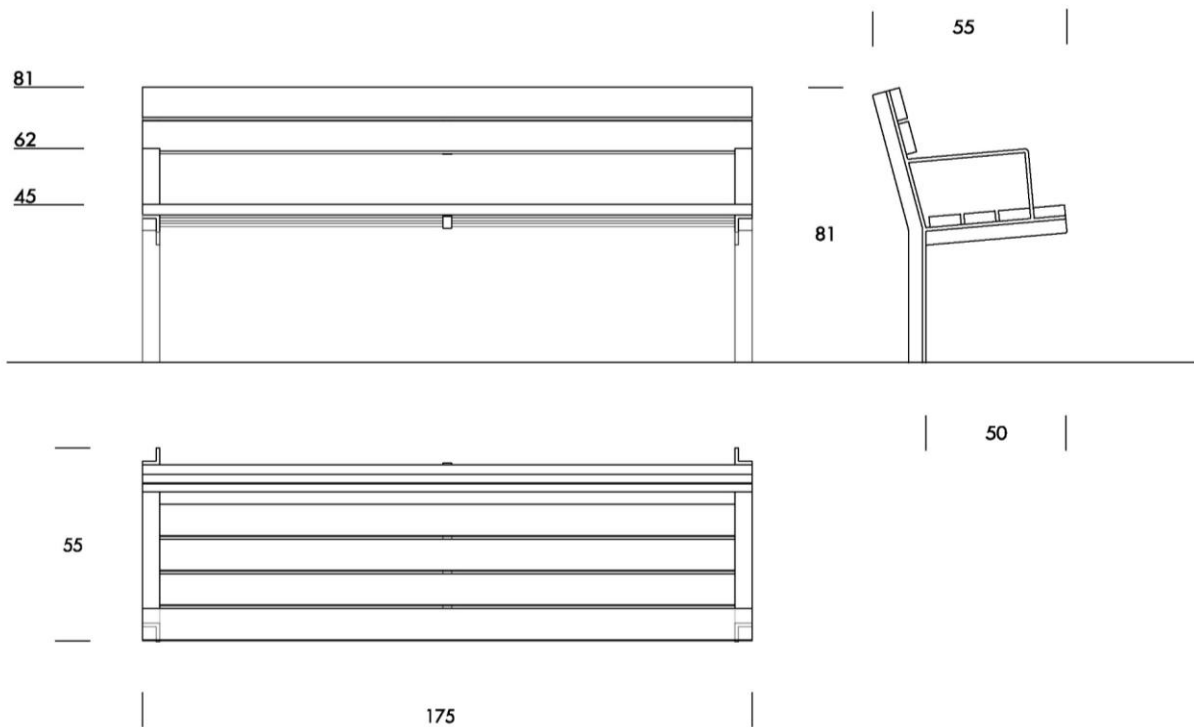

BANC LIMIT 60

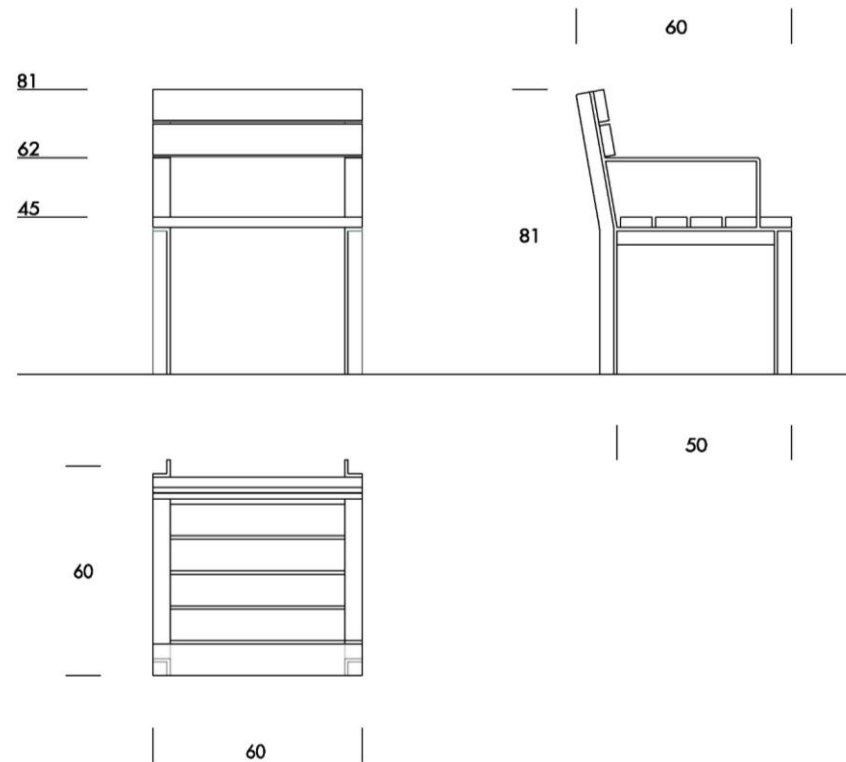

Qualitats formals:

Elements d'estructura lleugera, esvelta, diàfana i racional. Els bancs procuren la transparència visual, el seient i el respallier són de llistons de fusta i els suports són metàl·lics. L'estructura metàl·lica és de formes simples amb perfils de secció rectangular. Els llistons de fusta tenen les mateixes característiques i dimensions en tots els elements del mobiliari. Els reposa braços dels bancs queden integrats harmònicament en el disseny del conjunt.

TAULA

73

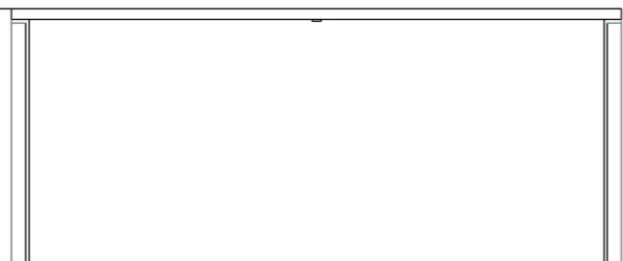

80

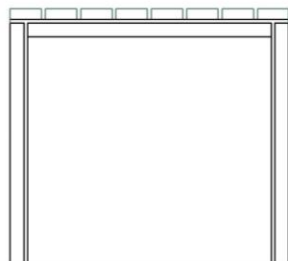

BANQUETA

45

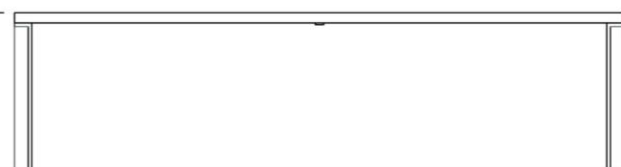

40

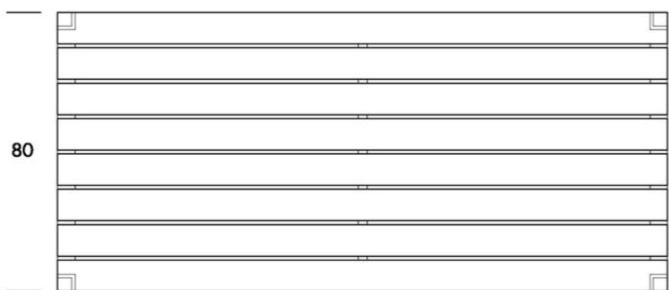
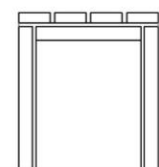

80

175

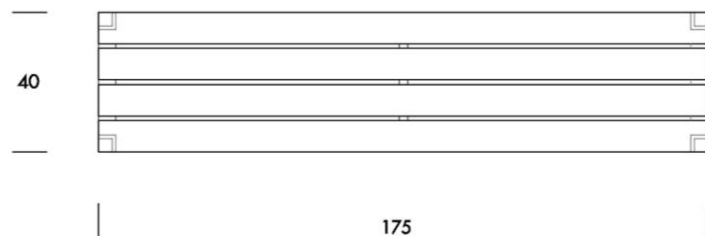

40

175

Qualitats formals:

Elements d'estructura lleugera, esvelta, diàfana i racional. Els bancs procuren la transparència visual, el seient i el respallier són de llistons de fusta i els suports són metàl·lics. L'estructura metàl·lica és de formes simples amb perfils de secció rectangular. Els llistons de fusta tenen les mateixes característiques i dimensions en tots els elements del mobiliari. Els reposa braços dels bancs queden integrats harmònicament en el disseny del conjunt.

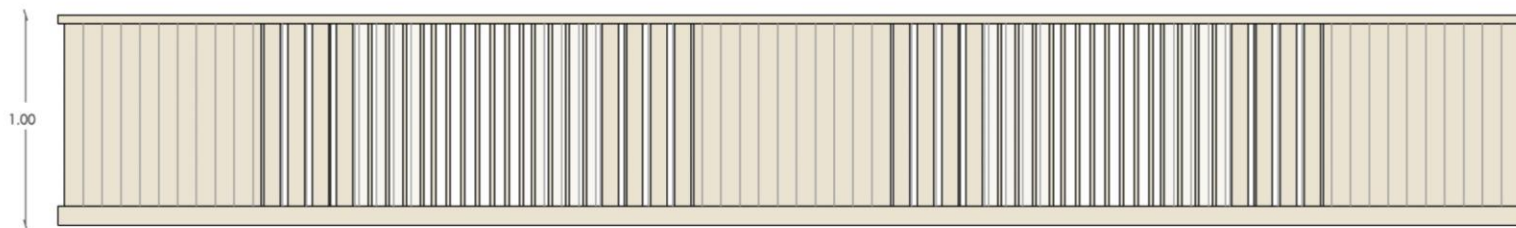
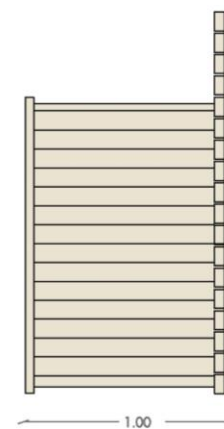
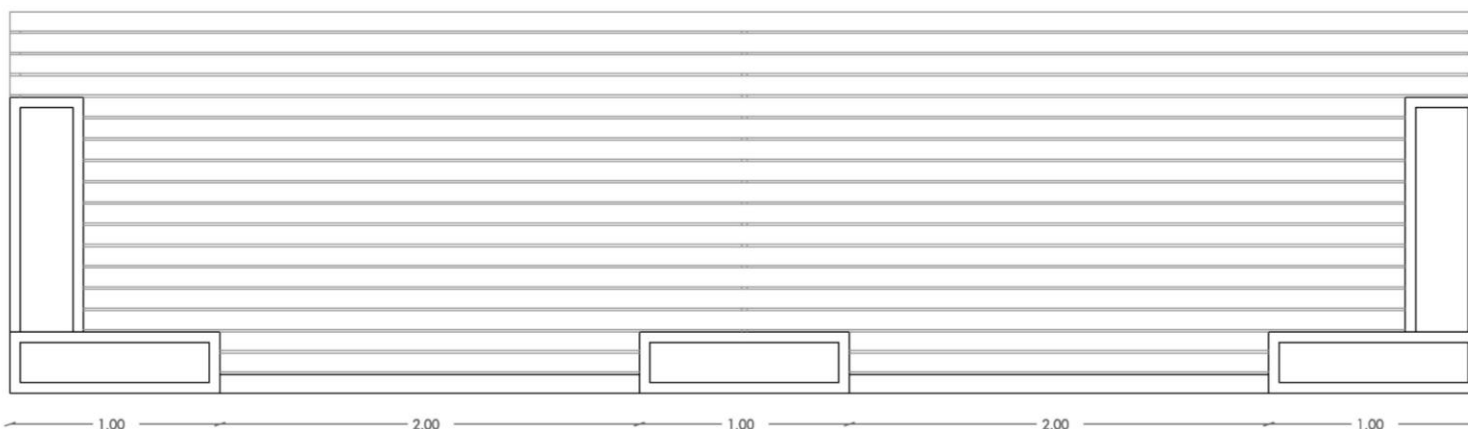
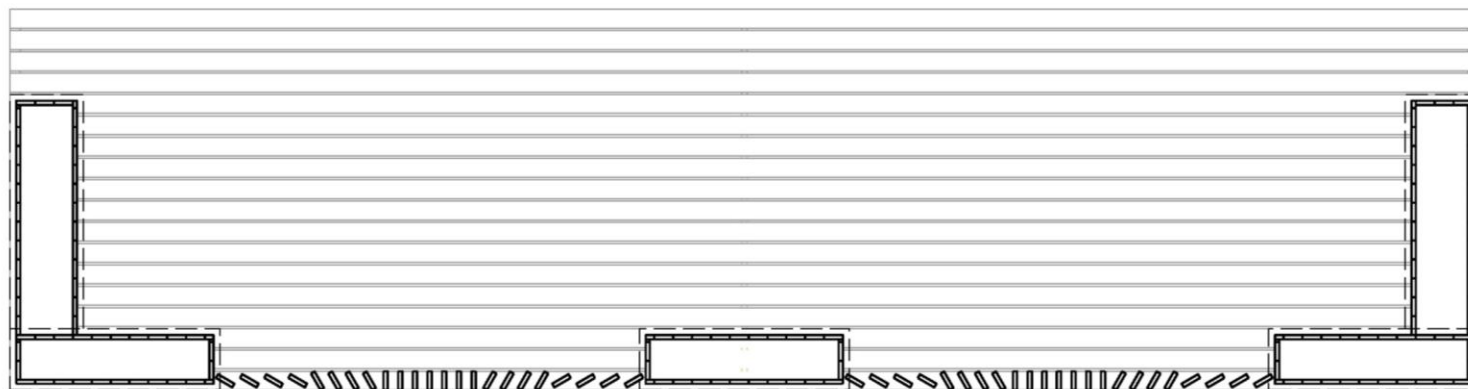

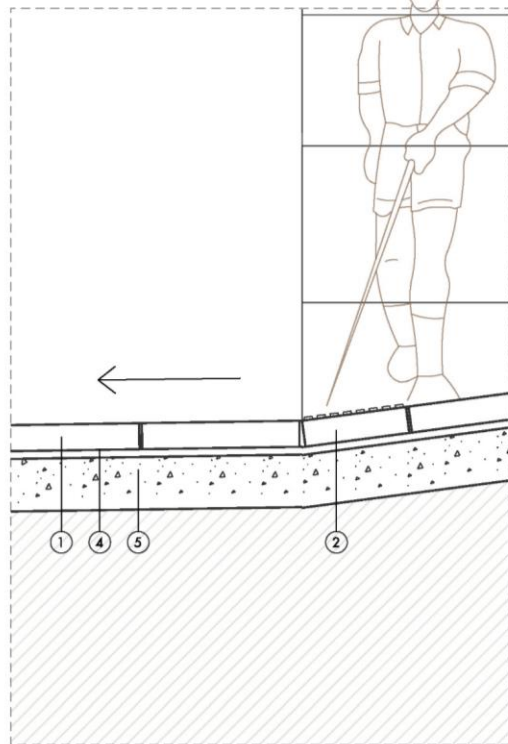

D6. trobada paviment amb plaça

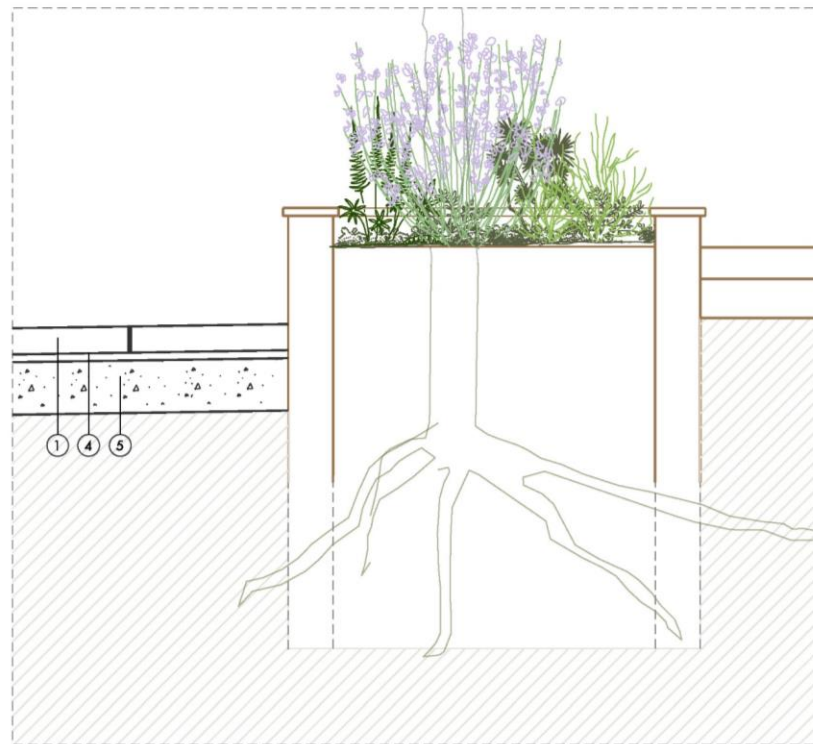

D7. escocell

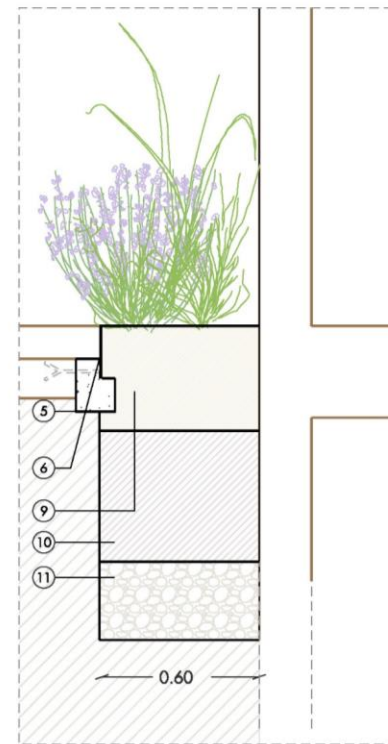

D8. escocell enfiladisses a mitgeres

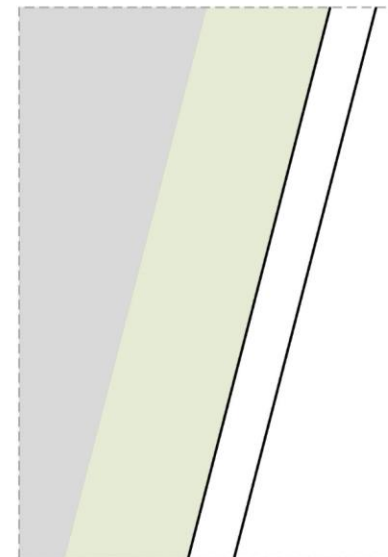
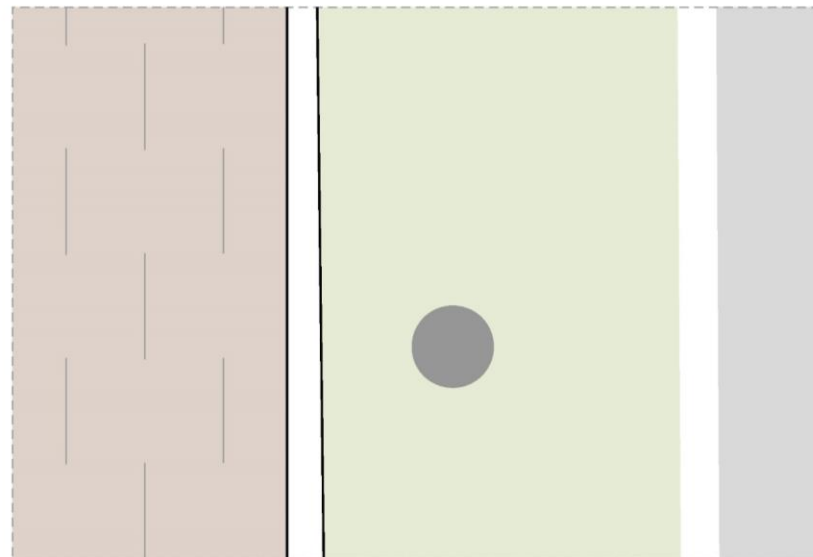
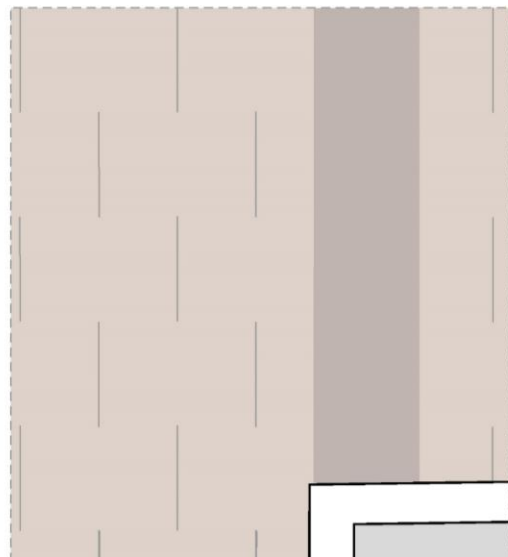

LEGENDA

1. Paviment modular prefabricat de formigó (Breinco paisagisme) llosa vulcano (60x40x10cm / 30x20x10cm)
2. Paviment modular prefabricat de formigó podotactil (Warning)
3. Paviment modular prefabricat de formigó podotactil (Crossing)
4. Llit d'assentament (Ull de perdiu 2-5 mm) 3 cm
5. Solera formigó HM-20
6. Xapa d'acer galvanitzat 200x10 mm
7. Xapa d'acer galvanitzat 300x10 mm
8. Mur d'obra de fàbrica
9. Terra vegetal 40 cm
10. Terra franco sorrenca (70% de sorra rentada i 30% de terra vegetal fertilitzada) 50 cm
11. Graves compactades 10 cm ($\varnothing 4$ 6mm) + 19 cm ($\varnothing 2$ 4 mm)
12. Reixa desguàs 80x30cm
13. Peces de granit de 60x60x30, amb les cares vistes flamejades, Conformada segons detall, pla inclinat amb pendent en funció de l'alçada de la vorera i col·locada sobre la solera de formigó.
14. Peça de granit de 60x40x30 cm amb les cares vistes flamejades. Conformada amb quart de circumferència R=40cm, cara d'acoblament vorada amb coiguda de 20mm col·locada sobre la solera de formigó.
15. Rigola blanca de 30x30x8cm
16. Mòrter
17. Esplanada compactada al 95-98%



LLEGENDA

Materials de façana:

- Maó 
- Guix 
- Pedra 

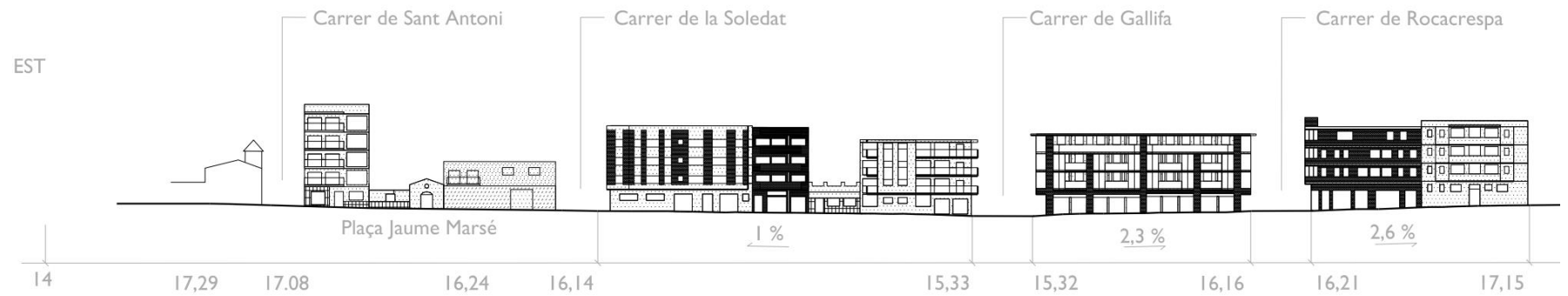
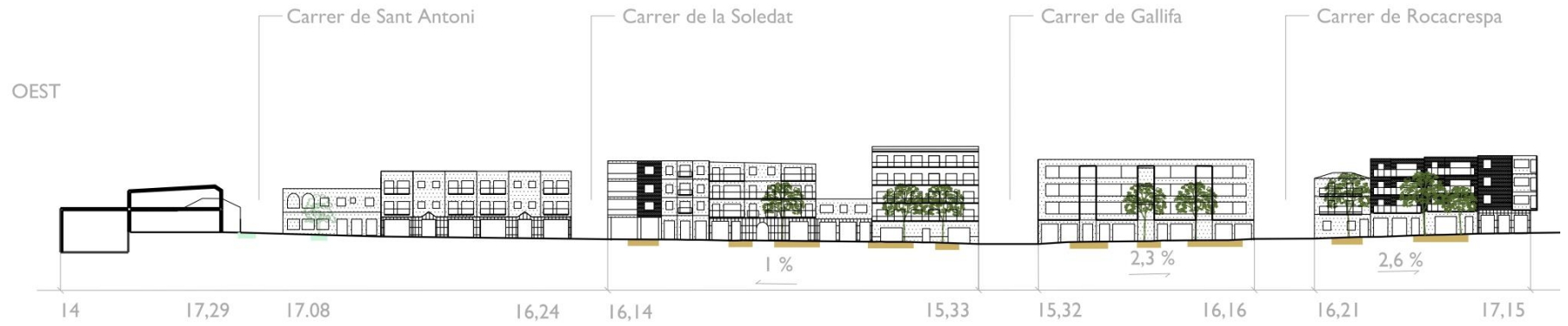

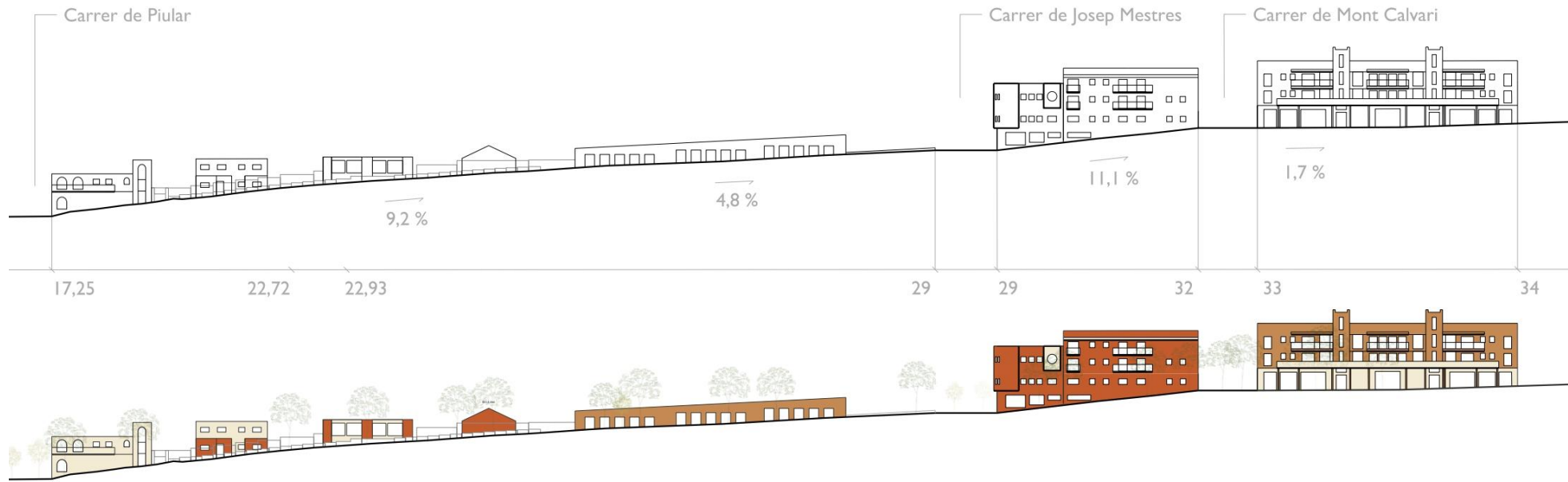

■	EURO4
■	ABAS4
■	PIRAC
■	EURO3
■	EURO1
■	EURO2
■	EURO5
■	EURO6
■	EURO7

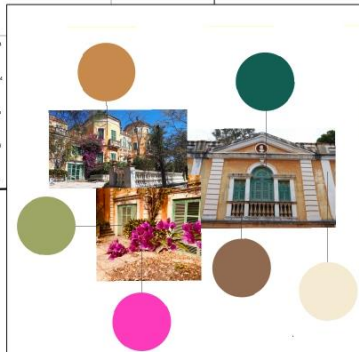

- LEGENDA
- Guingueta 4 mòduls
 - Guingueta 3 mòduls
 - Guingueta 2 mòduls



Ramblo de Pau Casals

C/ Edoard Ibbet

Centre de l'Espai Modern

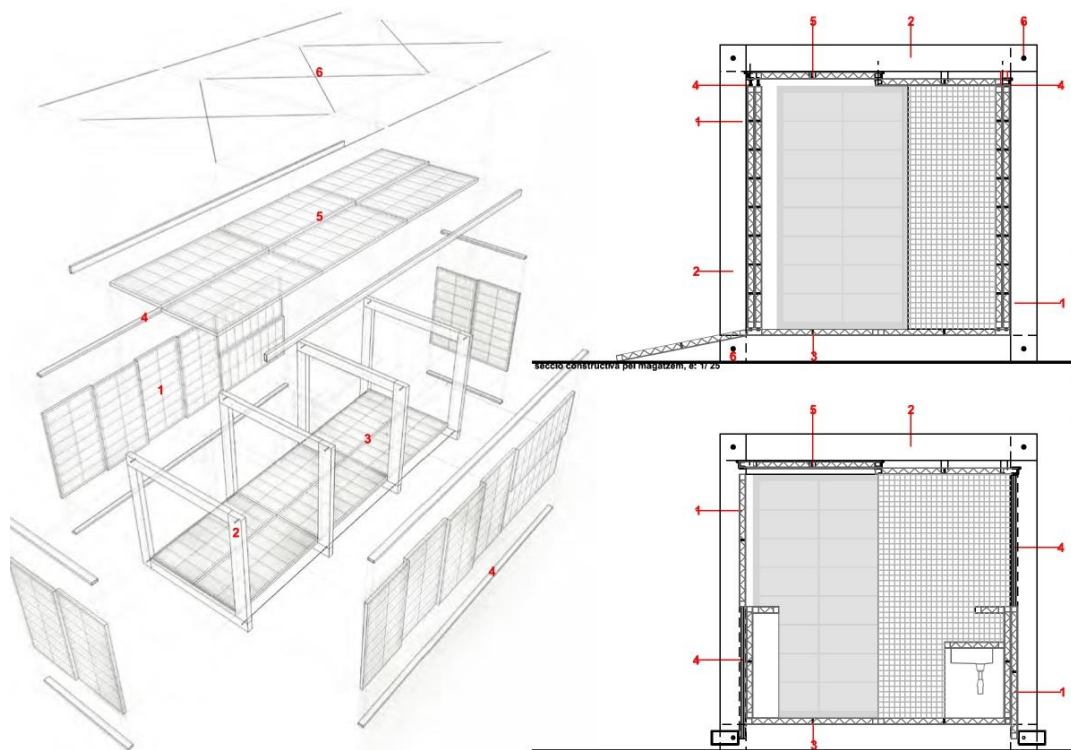

camerats: panell translúcid de fibra de vidre i fusta laminada | 2. Estructura: fusta laminada | 3. Paviments: panell de fibra de vidre i fusta laminada amb acabat superficial | 4. Gules: gules de rodaments de boles i funció tipus 'Roller' oberta: panell de fibra de vidre i fusta laminada amb acabat de gel fotovoltaic | 6. Rigiditzadors: barra d'acer inoxidable amb tensors

